

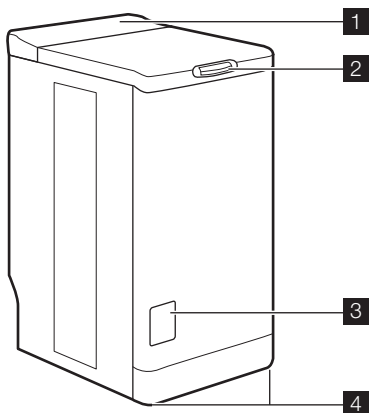

návod k použití
használati útmutató
instrukcja obsługi
Инструкция по
эксплуатации
návod na používanie

Pračka
Mosógép
Pralka
Стиральная машина
Práčka



- 1 Ovládací panel
- 2 Tlačítko vika
- 3 Kryt přístupu k filtru
- 4 Nastavitelné vyrovnávací nožičky

OVLÁDACÍ PANEL

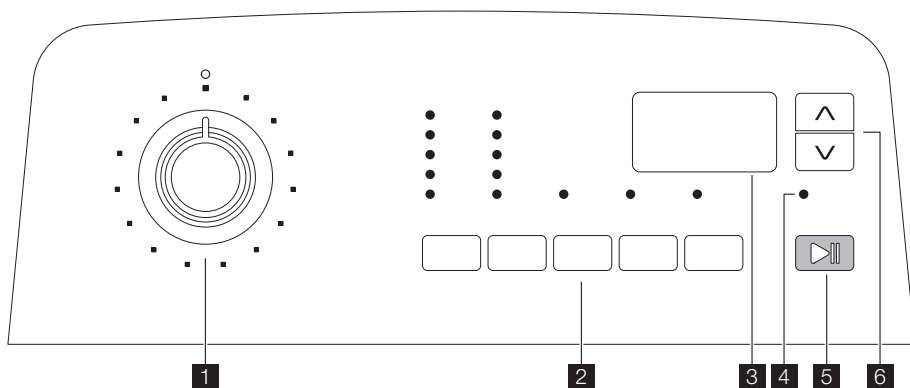

- 1 Volič programů
- 2 Tlačítka a jejich funkce
- 3 Displej
- 4 Kontrolka „Extra máchání“
- 5 Tlačítko „Start/Pauza“
- 6 Tlačítka funkce „Časový manažer“

SYMBOLY

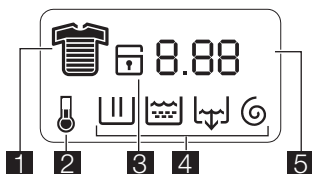

- 1 Časový manažer
- 2 Teplota
- 3 Børns sikkerhed
- 4 Průběh cyklu: Předpírka/Praní, Máchání, Vypouštění, Ždímání
- 5 Odpočítávání délky cyklu nebo odložení startu

PŘIHRÁDKY DÁVKOVAČE

Pro prací prášek:

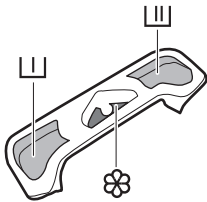

▭ Předpírka

▭ Praní

☼ Aviváž **(neplňte nad symbol MAX M)**

Pro tekutý prací prostředek:

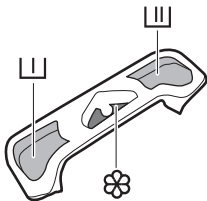

▭ Předpírka **(neplňte nad symbol MAX)**

▭ Praní **(neplňte nad symbol MAX)**

☼ Aviváž **(neplňte nad symbol MAX M)**

! BEZPEČNOSTNÍ INFORMACE

Před instalací a používáním tohoto spotřebiče si pozorně přečtete následující body. Tento návod k použití uložte u spotřebiče.

VŠEOBECNÉ BEZPEČNOSTNÍ POKYNY

- Tento spotřebič neupravujte ani se jej nepokoušejte upravovat. Bylo by to nebezpečné.
- Dbejte na to, aby před spuštěním pracího programu byly z prádla odstraněny všechny mince, zavírací špendlíky, brože, šrouby atd. Pokud by zůstaly v prádle, mohly by pračku vážně poškodit.
- Používejte doporučené množství pracího prostředku.
- Malé kousky prádla (ponožky, opasky atd.) vložte společně do malého plátěného vaku nebo do povlečení na polštář.
- Po používání spotřebiče zavřete vodovodní kohout a odšroubujte přírodní hadici.
- Před čištěním nebo údržbou vždy odpojte spotřebič od elektrické sítě.
- Neperte v pračce prádlo s kosticemi ani nezaobroubené nebo natržené oděvy.

INSTALACE

- Spotřebič vybalte nebo požádejte o jeho vybalení hned při jeho dodání. Zkontrolujte, zda není vnější povrch pračky jakkoli poškozen. Veškerá poškození během přepravy nahláste maloobchodnímu prodejci.
- Před instalací spotřebiče odstraňte všechny přepravní šrouby a obaly.
- Připojení k přívodu vody musí být provedeno kvalifikovaným instalátérem.
- Potřebuje-li vaše domácí elektrická instalace úpravu umožňující připojení spotřebiče, využijte služeb kvalifikovaného elektrikáře.
- Dbejte na to, aby napájecí šňůra nebyla po instalaci zachycena pod spotřebičem.
- Je-li spotřebič instalován na podlaze pokryté kobercem, dbejte na to, aby koberec neblokoval větrací otvory umístěné na základně spotřebiče.
- Spotřebič musí být opatřen uzemněnou síťovou zástrčkou, která odpovídá předpisům.
- Před připojením tohoto spotřebiče k elektrické síti si pozorně přečtete pokyny v kapitole nazvané "Připojení k elektrické síti".

- Výměnu napájecí šňůry smí provést pouze autorizovaný servisní technik.
- Výrobce nemůže být zodpovědný za žádné škody vyplývající z nesprávné instalace.

OPATŘENÍ NA OCHRANU PŘED MRAZEM

Jestliže je spotřebič vystaven teplotám nižším než 0 °C, musí být provedena následující bezpečnostní opatření:

- Zavřete vodovodní kohout a odpojte přírodní hadici.
- Vložte konec této hadice a vypouštěcí hadice do nádoby postavené na podlaže.
- Zvolte program vypouštění a nechejte jej běžet až do konce cyklu.
- Otočením voliče programu do polohy "Stop"  odpojte pračku od elektrické sítě.
- Vytáhněte zástrčku ze zásuvky.
- Vraťte přírodní a vypouštěcí hadici na místo.

Takto se vypustí voda zbývající v hadicích a zabrání se tvorbě ledu, který by poškodil pračku.

Před opětovným zapnutím pračky zajistěte, aby byla instalována v místě, kde teplota neklesne pod bod mrazu.

VLASTNÍ NASTAVENÍ



DĚTSKÁ POJISTKA

Tato funkce umožňuje dva druhy uzamčení:

- je-li tato funkce zapnuta po spuštění cyklu, nejsou možné žádné změny voleb, funkcí ani programu.

Cyklus proběhne a chcete-li spustit nový cyklus, musíte tuto možnost zrušit.

- je-li tato funkce zapnuta před spuštěním cyklu, spotřebič nelze spustit.



Chcete-li zapnout dětskou pojistku, zapněte spotřebič a stiskněte současně tlačítka „Tekutý prací prostředek“  a „Odložený start“ , dokud se na displeji neobjeví symbol  pro potvrzení. Tato volba se uloží do paměti spotřebiče. Chcete-li dětskou pojistku zrušit, opakujte stejný postup.

ZVUKOVÝ SIGNÁL

Když je povolen zvukový signál, zazní při stisku tlačítka, na konci programu nebo při oznámení poruchy.



POUŽITÍ

- Tento spotřebič je určen k normálnímu použití v domácnosti. Nepoužívejte jej ke komerčním, průmyslovým, ani žádným jiným účelům.
- Před praním si prohlédněte pokyny na štítku každého kusu prádla.
- Do pračky nedávejte kusy oděvu, ze kterých byly skvrny odstraňovány benzínem, alkoholem, trichlorethylenem apod. Jestliže jste takové odstraňovače skvrn použili, počkejte, až se tyto látky odpaří, a teprve pak vložte oděv do bubny pračky
- Vyprázdněte kapsy a prádlo rozložte.
- Tento spotřebič nesmějí používat osoby (včetně dětí) se sníženými fyzickými, smyslovými nebo duševními schopnostmi, nebo bez patřičných zkušeností a znalostí, pokud je nesledují osoby odpovědné za jejich bezpečnost, nebo jim nedávají příslušné pokyny k použití spotřebiče.
Na děti je třeba dohlédnout, aby si se spotřebičem nehrály.

Volbu zrušíte zapnutím spotřebiče a současným stisknutím tlačítka „Předpírka“  a „Tekutý prací prostředek“ , dokud se neozve pípnutí. Tato signalizace je aktivní pouze, když zní zvuková výstraha. Chcete-li tuto volbu znovu povolit, opakujte stejný postup.

FUNKCE „MÁCHÁNÍ PLUS“

Pračka přidá během cyklu jedno nebo více máchání. Tato možnost se doporučuje pro osoby s citlivou pokožkou a v oblastech s měkkou vodou.

Na několik vteřin podržte stisknutá tlačítka „Odstředování“  a „Předpírka“ . Rozsvítí se kontrolka „Máchání plus“ . Funkce je trvale aktivní, i když pračku vypnete. Chcete-li funkci vypnout, opakujte stejný postup.

JAK SPUSTIT CYKLUS PRANÍ?

PRVNÍ POUŽITÍ

- i** • Zkontrolujte, zda elektrické a vodo-
vodní přípojky vyhovují pokynům k
instalaci.
- Z bubnu vyjměte polystyrénovou
vložku a všechny další předměty.

- Spustíte první cyklus praní při 90 °C
bez jakéhokoli prádla, ale s pracím
prostředkem, aby se vyčistila nádrž
na vodu.

DENNÍ POUŽÍVÁNÍ

VKLÁDÁNÍ PRÁDLA

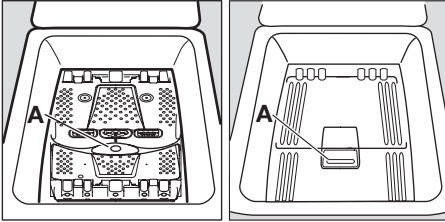

- Otevřete víko pračky
- Otevřete buben stisknutím zajišťovacího
tlačítka A¹⁾: Obě křídla dvířek bubnu se
otevrou automaticky.
- Vložte prádlo, zavřete buben a víko prač-
ky.

! **Upozornění** Před zavřením víka
pračky zkontrolujte, zda je buben řádně
zavřený:

- Když jsou obě křídla dvířek zavřená,
- je zajišťovací tlačítko A vysunuté.

DÁVKOVÁNÍ PRACÍCH PROSTŘEDKŮ

Nainstalujte zvolený dávkovač pracího
prostředku. Naplňte příslušné množství pra-
cího prostředku do komory pro praní a,
pokud jste zvolili funkci „předpírka“, také do
komory pro předpírku . Podle potřeby
nalijte do komory označené avivážní
prostředek

VOLBA POŽADOVANÉHO PROGRAMU

Otočte voličem programu na požadovaný
program. Tlačítko „Start/Pauza“ bliká ze-
leně.

Otočíte-li v průběhu cyklu voličem progra-
mů na jiný program, pračka nebude na ten-
to nově zvolený program reagovat. Pár se-
kund bude blikat „Err“ a červeně bude blikat
tlačítko „Start/Pauza“ .

VOLBA TEPLOTY

Opakovaným stisknutím tlačítka „Nastavení
teploty“ můžete zvýšit nebo snížit teplotu
(viz „Tabulka programů“). Symbol odpoví-
dá praní za studena.

VOLBA RYCHLOSTI ODSTŘEĐOVÁNÍ

Stisknutím tlačítka „Odstředování“ mů-
žete změnit rychlost odstředování.

Maximální rychlosti odstředování jsou:

Pro Bavlna, Úsporný, Vlna, Spodní prádlo,
Džíny: 1000 ot./min., pro Syntetické, Snad-
né žehlení, Intenzivní sport: 900 ot./min, pro
Jemné, Hedvábí, Sport: 700 ot/min.

Pokud jste zvolili funkci „Zastavení máchá-
ní“ nebo „Noční klid plus“ , je na kon-
ci programu nutné pro ukončení cyklu a vy-
puštění vody zvolit program „Odstředění“
 nebo „Vypouštění“ .

Noční klid plus: tento cyklus nezahrnuje
odstředování a končí funkcí „Zastavení má-
chání“.

VOLBA FUNKCÍ

Po volbě programu a před stisknutím tlačít-
ka „Start/Pauza“ musíte zvolit různé
funkce (viz „Tabulka programů“). Stiskněte
požadovaná tlačítka a rozsvítí se odpovídající
kontrolky. Dalším stisknutím kontrolky
zhasnou. Jestliže některá z funkcí není slu-
čitelná se zvoleným programem, na displeji
bliká nápis „Err“ a tlačítko „Start/Pauza“
bliká červeně.

FUNKCE "PŘEDPÍRKA"

Spotřebič spustí předpírku na max. 30 °C.



1) Závisí na modelu.

FUNKCE „TEKUTÝ PRACÍ PROSTŘEDEK“





Tato funkce umožňuje přizpůsobit cyklus použití tekutého pracího prostředku.



„ODLOŽENÝ START“

Tato volba umožňuje odložit spuštění pracího programu o 30, 60, 90 minut, 2 hodiny až 20 hodin. Zvolený čas se na několik sekund objeví na displeji.

Čas odloženého startu můžete změnit nebo zrušit kdykoli před stisknutím tlačítka „Start/Pauza“  dalším stisknutím tlačítka „Odložený start“  ( , znamená okamžité spuštění).

Pokud jste již tlačítko „Start/Pauza“  zmáčkli a chcete odložený start změnit či zrušit, postupujte následovně:



- Pro zrušení odloženého startu a okamžité spuštění cyklu stiskněte tlačítko „Start/Pauza“  a pak „Odložený start“  . Zmáčknutím tlačítka „Start/Pauza“  spustíte cyklus.
- Pokud chcete změnit délku odloženého startu, musíte jít přes polohu „Stop“  a cyklus přeprogramovat.

Víko pračky je během odloženého startu zablokované. Potřebujete-li je otevřít, musíte nejdříve pračku pozastavit stisknutím tlačítka „Start/Pauza“  . Po opětovném zavření víka stiskněte tlačítko „Start/Pauza“  .

ČASOVÝ MANAŽER

Cyklus je možné prodloužit nebo zkrátit pomocí tlačítek „Time Manager“  . Je uveden i stupeň zašpinění prádla.

Stupeň zašpinění	Ikona	Druh tkaniny
Intenzivní		Pro velmi zašpiněné prádlo
Normální		Pro normálně zašpiněné prádlo
Denní		Pro prádlo po jednodenním nošení
Mírné		Pro málo zašpiněné prádlo
Krátký ¹⁾		Pro velmi málo zašpiněné prádlo

Stupeň zašpinění	Ikona	Druh tkaniny
Extra krátký ¹⁾		Pro prádlo, které bylo použito nebo nošeno pouze krátce
Osvěžení ¹⁾		Pouze pro osvěžení prádla
Extra osvěžení ¹⁾		Pro osvěžení pouze několika málo kusů prádla

¹⁾ Pro poloviční náplň prádla.

²⁾ Symbol bliká a zmizí: tento prací cyklus je pouze pro osvěžení.

Nabídka těchto různých stupňů se liší podle zvoleného druhu programu.

SPUŠTĚNÍ PROGRAMU

Zvolený cyklus spustíte stisknutím tlačítka „Start/Pauza“  a příslušná kontrolka se rozsvítí zeleně. Je normální, že volič programů zůstává po celý cyklus nehybný. Na displeji je zobrazen symbol pro právě probíhající cyklus a zbývající čas. Byl-li zvolen odložený start, zobrazí se na displeji odpočítávání zbývající doby.



 Vypouštěcí čerpadlo může při napouštění spotřebiče vodou chvíli pracovat.

OHŘEV



Když pračka dosahuje správné teploty, zobrazí se v průběhu cyklu symbol  .

PŘERUŠENÍ PROGRAMU

Přidání prádla v průběhu prvních 10 minut

Stiskněte tlačítko „Start/Pauza“  : po dobu pozastavení pračky bude příslušná kontrolka zeleně blikat. Otevření víka je možné až přibližně za 2 minuty po zastavení pračky. Chcete-li, aby program pokračoval, znovu stiskněte tlačítko „Start/Pauza“  .



Změna probíhajícího programu

Před provedením změny probíhajícího programu je nutné pozastavit pračku stisknutím tlačítka „Start/Pauza“  . Jestliže úprava není možná, bliká na displeji „Err“ a tlačítko „Start/Pauza“  bliká několik vteřin červeně. Chcete-li i přesto program změnit, je nutné právě probíhající program zrušit (viz níže).

Zrušení programu

Jestliže si přejete zrušit program, otočte voličem programů do polohy „Stop“ .

KONEC PROGRAMU



Pračka se automaticky zastaví. Tlačítko „Start/Pauza“  zhasne a na displeji bliká . Otevření víka je možné až přibližně za 2 minuty po zastavení pračky. Otočte voličem

programu do polohy „Stop“ . Vyjměte prádlo. Vytáhněte zástrčku ze zásuvky a zavřete kohoutek přívodu vody.

Klidový stav : po skončení programu se za několik minut aktivuje systém úspory energie. Jas displeje se zeslabí. Stisknutím jakéhokoliv tlačítka úsporný energetický režim zrušíte.

PRACÍ PROGRAMY

Program / Druh prádla	Náplň	Možné funkce
 Bavlna (studená – 90°) : bílá nebo barevná, např. normálně zašpiněné pracovní oděvy, ložní povlečení, stolní prádlo, spodní prádlo, ručníky.	6,0 kg	Zastavení máchání, Noční klid plus, Předpírka, Tekutý prací prostředek, Máchání plus, Časový manažer, Odložený start
 Syntetické (studená – 60°) : tkaniny ze syntetických vláken, spodní prádlo, barevné tkaniny, nežehlicí košile, blůzy.	2,5 kg	Zastavení máchání, Noční klid plus, Předpírka, Tekutý prací prostředek, Máchání plus, Časový manažer, Odložený start
 Jemné (studená – 40°) : pro všechny jemné tkaniny, např. záclony.	2,5 kg	Zastavení máchání, Noční klid plus, Předpírka, Tekutý prací prostředek, Máchání plus, Časový manažer, Odložený start
 Vlna (studená – 40 °C) : vlna vhodná k praní v pračce s označením „čistá střížní vlna vhodná k praní v pračce, nesráží se“.	1,0 kg	Zastavení máchání, Noční klid plus, Tekutý prací prostředek, Odložený start
 Hedvábí (studená – 30°) : látky, které lze prát v pračce při 30 °C.	1,0 kg	Zastavení máchání, Noční klid plus, Tekutý prací prostředek, Odložený start
 Dámské spodní prádlo (studená – 40 °C) : pro velmi jemné prádlo, např. dámské spodní prádlo.	1,0 kg	Zastavení máchání, Noční klid plus, Tekutý prací prostředek, Odložený start
 Máchání : s tímto programem lze vymáchat prádlo prané v ruce.	6,0 kg	Zastavení máchání, Noční klid plus, Máchání plus, Odložený start
 Vypouštění : po Zastavení máchání s vodou v bubnu (nebo po Nočním klidu plus) provede cyklus vypouštění.	6,0 kg	
 Odstředění : Po zastavení máchání s vodou v bubnu (nebo po nočním klidu plus) provede cyklus odstředování při 700 až 1000 ot/min.	6,0 kg	Odložený start
 Úsporný¹⁾ (40° – 90°) : bílé nebo barevné, např. normálně zašpiněné pracovní oděvy, ložní povlečení, stolní prádlo, spodní prádlo, ručníky.	6,0 kg	Zastavení máchání, Noční klid plus, Předpírka, Tekutý prací prostředek, Máchání plus, Odložený start
 Snadné žehlení (studená – 60°) : Pro bavlnu a syntetické látky. Snižuje zmačkání prádla a usnadňuje žehlení.	1,0 kg	Zastavení máchání, Předpírka, Tekutý prací prostředek, Máchání plus, Odložený start

Program / Druh prádla	Náplň	Možné funkce
 Džíny (studená – 60°): pro praní džínových oděvů. Je zapnuta funkce Máchání plus.	3,0 kg	Zastavení máchání, Noční klid plus, Předpírka, Tekutý prací prostředek, Odložený start
 Intenzivní sport (studená – 40°): Pro praní špinavého oblečení z venkovních sportů. Je zapnuta možnost „Předpírka“.	2,5 kg	Zastavení máchání, Noční klid plus, Tekutý prací prostředek, Máchání plus, Odložený start
 Sport (30°): Pro praní sportovních oděvů.	2,5 kg	Zastavení máchání, Tekutý prací prostředek, Odložený start

1) Standardní programy s hodnotami spotřeby uvedenými na energetickém štítku. Na základě směrnice 1061/2010 odpovídají programy „Úsporný 60°“ a „Úsporný 40°“, standardnímu 60° programu pro bavlnu“ a „standardnímu 40° programu pro bavlnu“. Jedná se o nejspornější programy ve smyslu kombinované spotřeby energie a vody při praní běžně zašpiněného bavlněného prádla.

ÚDAJE O SPOTŘEBĚ

 Údaje v této tabulce jsou přibližné. Údaje se mohou měnit vlivem různých příčin: množství a typ prádla, teplota vody a prostředí.

Programy	Náplň (kg)	Spotřeba energie (kWh)	Spotřeba vody (litry)	Přibližná délka programu (minuty)	Zbytková vlhkost (%) ¹⁾
Bavlna 60 °C	6	1.20	55	150	60
Bavlna 40 °C	6	0.85	55	140	60
Syntetika 40 °C	2.5	0.55	44	80	37
Jemné 40 °C	2.5	0.50	48	70	37
Vlna/Ruční praní 30 °C	1	0.35	50	61	32
Standardní programy pro bavlnu					
Standardní 60 °C program pro bavlnu	6	1.02	52	240	60
Standardní 60 °C program pro bavlnu	3	0.80	40	165	60
Standardní 40 °C program pro bavlnu	3	0.66	40	140	60

1) Na konci odstředovací fáze.

Režim vypnuto (W)	Režim zapnuto (W)
0.10	1.60

ČIŠTĚNÍ A ÚDRŽBA

Před čištěním odpojte pračku od sítě.

ODSTRANĚNÍ VODNÍHO KAMENE Z PRAČKY

Pro odstranění vodního kamene z pračky používejte vhodný nekorozivní prostředek určený pro pračky. Dodržujte doporučené

dávkování a intervaly odstraňování vodního kamene, uvedené na štítku výrobku.

VNĚJŠÍ POVRCH

Vnější povrch pračky umývejte teplou vodou s čisticím prostředkem. Nikdy nepouží-

vejte alkohol, rozpouštědla nebo podobné prostředky.

PŘIHRÁDKA DÁVKOVAČE

Při čištění postupujte následujícím způsobem:

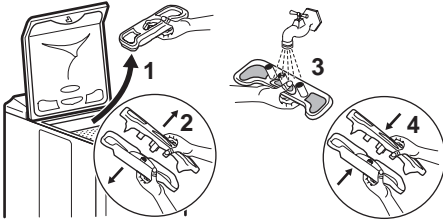

VYPOUŠTĚCÍ FILTR

Pravidelně čistěte filtr, který se nachází v dolní části pračky:

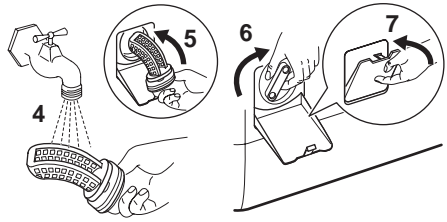
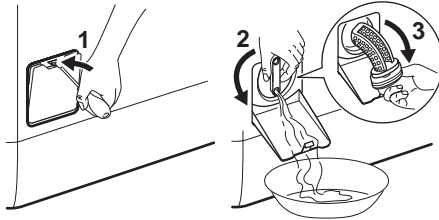

FILTRY PŘÍVODU VODY

Při čištění postupujte následujícím způsobem:

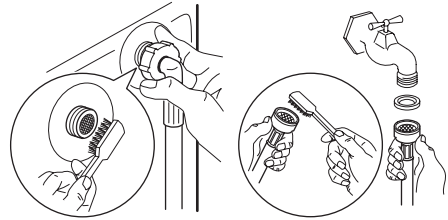

PROBLÉMY PŘI PROVOZU

Tento spotřebič byl před opuštěním výrobního závodu mnohokrát kontrolován. Pokud však přesto zjistíte chybnou funkci, nejprve

se řiďte níže uvedenými radami, a teprve pak zavolejte servis.

Problémy	Příčiny
Pračka se nespouští nebo se neplní vodou:	<ul style="list-style-type: none"> • pračka není správně zapojená do zásuvky, elektrická instalace nefunguje, • víko pračky a dvířka bubny nejsou správně zavřená, • nebyl správně zvolen příkaz ke spuštění programu, • došlo k výpadku proudu, • byla přerušena dodávka vody, • vodovodní kohoutek je zavřený, • filtry přívodu vody jsou zanesené, • na přívodní hadici¹⁾ se objevila červená značka.
Pračka se napouští vodou, ale hned ji vypouští:	<ul style="list-style-type: none"> • vypouštěcí oblouk ve tvaru U je upevněn příliš nízkou (viz část „Instalace“).
Pračka nemáchá nebo nevypouští:	<ul style="list-style-type: none"> • vypouštěcí hadice je ucpaná nebo přehnutá, • vypouštěcí filtr je neprůchodný, • zareagoval ochranný systém pro kontrolu nevyváženého prádla: prádlo je v bubnu rozloženo nerovnoměrně, • byl zvolen program „Vypouštění“ nebo funkce „Noční klid plus“ či „Zastavení máchání“ s vodou v bubnu, • nevhodná výška vypouštěcího oblouku tvaru U.

Problémy	Příčiny
Okolo pračky je voda:	<ul style="list-style-type: none"> • přílišné množství pracího prostředku způsobilo přetečení pěny, • použitý prací prostředek není vhodný pro praní v pračce, • vypouštěcí oblouk tvaru U není správně připevněn, • vypouštěcí filtr nebyl vrácen zpět na místo, • přívodní hadice netěsní.
Výsledky praní jsou neuspokojivé:	<ul style="list-style-type: none"> • použitý prací prostředek není vhodný pro praní v pračce, • v bubnu je příliš mnoho prádla, • zvolený prací cyklus je nevhodný, • málo pracího prostředku.
Spotřebič vibruje, je hlučný:	<ul style="list-style-type: none"> • ze spotřebiče nebyl odstraněn všechen obalový materiál (viz část „Instalace“), • spotřebič nestojí rovně a je nevyvážený, • spotřebič je příliš blízko stěny nebo nábytku, • prádlo je v bubnu rozloženo nerovnoměrně, • příliš malé množství prádla.
Prací cyklus je příliš dlouhý:	<ul style="list-style-type: none"> • filtry přívodu vody jsou zanesené, • byla přerušena dodávka elektrického proudu nebo vody, • zareagovala tepelná ochrana motoru, • teplota přívodu vody je nižší než obvykle, • zareagoval bezpečnostní systém detekce pěny (příliš mnoho pracího prostředku) a pračka začala vypouštět pěnu, • zareagoval ochranný systém pro kontrolu nevyváženého prádla: byla přidána další fáze, aby došlo k rovnoměrnějšímu rozložení prádla v bubnu.
Pračka se během pracího cyklu zastavuje:	<ul style="list-style-type: none"> • poruchy dodávky vody nebo elektrického proudu, • zvolili jste funkci „Zastavení máchání“, • dvířka bubnu jsou otevřená.
Víko nejde na konci cyklu otevřít:	<ul style="list-style-type: none"> • kontrolka „okamžitě otevření“¹⁾ nesvítí, • teplota v bubnu je příliš vysoká, • víko se odblokuje jednu až dvě minuty po skončení cyklu¹⁾.
Na displeji se zobrazí chybový kód E40 ²⁾ a tlačítko „Start/Pauza“ bliká červeně ³⁾ :	<ul style="list-style-type: none"> • víko není správně zavřené.
Na displeji se zobrazí chybový kód E20 ²⁾ a tlačítko „Start/Pauza“ bliká červeně ³⁾ :	<ul style="list-style-type: none"> • vypouštěcí filtr je neprůchodný, • vypouštěcí hadice je ucpaná nebo pohnutá, • vypouštěcí hadice je upevněna příliš vysoko (viz část „Instalace“), • vypouštěcí čerpadlo je zablokované, • sifon je zanesený.
Na displeji se zobrazí chybový kód E10 ²⁾ a tlačítko „Start/Pauza“ bliká červeně ³⁾ :	<ul style="list-style-type: none"> • vodovodní kohoutek je zavřený, • byla přerušena dodávka vody, • na přívodní hadici¹⁾ se objevila červená značka.
Na displeji se zobrazí chybový kód EF0 ²⁾ a tlačítko „Start/Pauza“ bliká červeně ³⁾ :	<ul style="list-style-type: none"> • vypouštěcí filtr je neprůchodný, • spustil se bezpečnostní systém proti vyplavení, pokračujte prosím takto: <ul style="list-style-type: none"> - zavřete vodovodní kohoutek, - před odpojením pračky od sítě ji nechte dvě minuty vypouštět, - zavolejte poprodejní servis.
Při naplnění přihrádky dávkovače steče aviváž rovnou do bubnu:	<ul style="list-style-type: none"> • překročili jste značku „MAX“.

1) Závísí na modelu.

2) U některých modelů může zaznít zvukový signál

3) Po odstranění všech problémů znovu spusťte přerušený program stisknutím tlačítka „Start/Pauza“.

PRACÍ PROSTŘEDKY A PŘÍDAVNÉ LÁTKY

Používejte pouze prací prostředky a přídatné látky určené k použití v pračkách. Nedoporučujeme míchání různých druhů pracích prostředků. Může to narušit prádlo. Pro prací prášky nejsou žádná omezení. Používejte dávkovač pracího prostředku vhodný pro používané typy pracích prostředků:

- práškový prací prostředek, prací prostředek v tabletách nebo v dávkách

do dávkovače práškového pracího prostředku.

- tekutý prací prostředek do dávkovače tekutého pracího prostředku.

Nedoporučujeme dávkovat gelové prací prostředky do dávkovače tekutého pracího prostředku. Některé tekuté prací prostředky nejsou doporučené pro dávkovač tekutého pracího prostředku, postupujte podle pokynů na obalu.

TECHNICKÉ ÚDAJE

ROZMĚRY	Výška Šířka Hloubka	850 mm 400 mm 600 mm
SÍŤOVÉ NAPĚTÍ / KMITOČET CELKOVÝ PŘÍKON		230 V / 50 Hz 2300 W
TLAK VODY	Minimální Maximální	0,05 MPa (0,5 bar) 0,8 MPa (8 bar)
Vodovodní přípojka		Typ 20/27

INSTALACE

Před prvním použitím odstraňte všechny ochranné přepravní obaly. Uschovejte si je pro případ potřeby při příští přepravě. Přeprava nezajištěného spotřebiče může poškodit vnitřní součásti a způsobit úniky a poruchy funkce. Spotřebič může být také poškozen nárazem.

VYBALENÍ

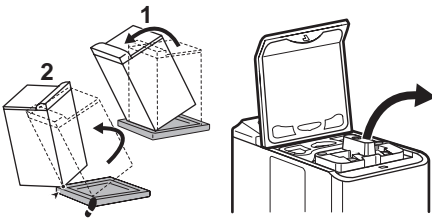

ROZVÁZÁNÍ

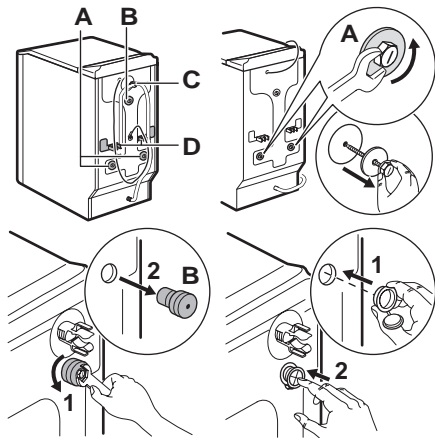

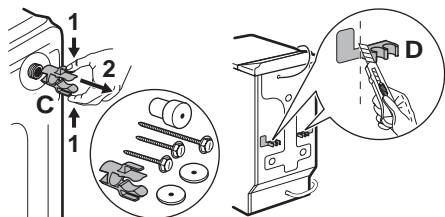

Chcete-li pračku instalovat tak, aby byla v rovině se sousedícím nábytkem, postupujte podle obrázku D.

PŘÍVOD VODY

Přívodní hadici instalujte zezadu pračky podle níže uvedeného postupu. Starou hadici znovu nepoužívejte. Přívodní hadici nelze prodlužovat. Jestliže je příliš krátká, obraťte se na poprodejní servis.

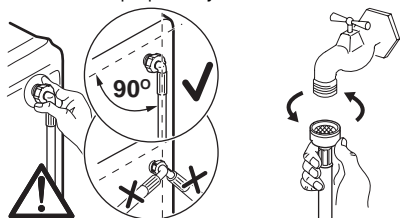

Otevřete kohoutek přívodu vody. Zkontrolujte, zda nedochází k únikům vody.

VYPOUŠTĚNÍ

Na vypouštěcí hadici nasadíte oblouk ve tvaru U. Tuto sestavu umístíte v místě připojení na vypouštěcí potrubí (nebo do výlevky) ve výšce mezi 70 a 100 cm. Zajistěte bezpečné připevnění. Na konci

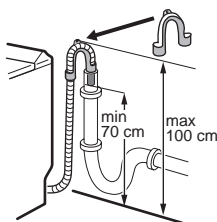

vypouštěcí hadice musí být umožněn přístup vzduchu, aby bylo vyloučeno nebezpečí nasávání kapaliny. Vypouštěcí hadice nesmí být nikdy natahována a prodlužována. Jestliže je příliš krátká, obraťte se na servis.

PŘIPOJENÍ K ELEKTRICKÉ SÍTI

Tato pračka smí být připojena pouze k jednofázovému napětí 230 V. Zkontrolujte dimenzování pojistky: 10 A pro 230 V. Tento spotřebič nesmí být připojen pomocí prodlužovací šňůry nebo rozbočky. Zkontrolujte, zda je zásuvka uzemněna a zda je uzemnění provedeno podle platných předpisů.

UMÍSTĚNÍ

Pračku postavte na rovný a tvrdý povrch ve větraném místě. Dbejte na to, aby se pračka nedotýkala stěny nebo nábytku. Přesné vyvážení pračky vodováhou omezuje vibrace a hluk a zabraňuje posunům pračky při praní.

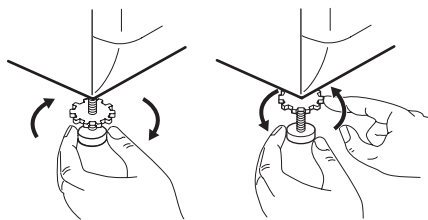



POZNÁMKY K OCHRANĚ ŽIVOTNÍHO PROSTŘEDÍ

Symbol  na výrobku nebo jeho balení udává, že tento výrobek nepatří do domácího odpadu. Je nutné odvézt ho do sběrného místa pro recyklaci elektrického a elektronického zařízení. Zajištěním správné likvidace tohoto výrobku pomůžete zabránit negativním důsledkům pro životní prostředí a lidské zdraví, které by jinak byly způsobeny nevhodnou likvidací tohoto výrobku. Podrobnější informace o recyklaci

tohoto výrobku zjistíte u příslušného místního úřadu, služby pro likvidaci domovního odpadu nebo v obchodě, kde jste výrobek zakoupili.

LIKVIDACE SPOTŘEBIČE

 Všechny materiály opatřené symbolem  jsou recyklovatelné. Odveďte je do sběrného dvora (bližší informace zjistíte na místním úřadě), aby mohly být shromážděny a recyklovány. Při likvidaci spotřebiče odstraňte všechny části, které by mohly být nebezpečné pro ostatní: odřízněte napájecí šňůru na dolní části spotřebiče.

- pokud je to možné, využijte plnou kapacitu pračky a vyhýbejte se částečnému naplnění.
- Programy s předpírkou a namáčením používejte pouze pro silně zašpiněné prádlo.
- Používejte takové množství pracího prostředku, které odpovídá tvrdosti vody, velikosti náplně prádla a stupni jeho znečištění.

OCHRANA ŽIVOTNÍHO PROSTŘEDÍ

 Dodržujte následující doporučení, ušetříte tak vodu i energii a přispějete k ochraně životního prostředí:

CESKÁ REPUBLIKA - ZÁRUKA/ZÁKAZNICKÁ SLUŽBA

Záruka za domácí spotřebiče je poskytována pouze kupujícímu spotřebiteli (dále také jen „Kupující“) a jen na výrobky běžně používané v domácnosti. Prodejce poskytuje Kupujícímu spotřebiteli Záruku v trvání dvaceti čtyř měsíců, a to od převzetí prodaného výrobku Kupujícím (nejde-li o případ podle § 621, druhá věta, Obč. zák.).

Kupující má v rámci Záruky právo na bezplatné, řádné a včasné odstranění vady, popřípadě – není-li to vzhledem k povaze (tzn. příčině i projevu) vady neúměrné – právo na výměnu vadné součásti výrobku. Pokud není takový postup možný, je Kupující oprávněn žádat přiměřenou slevu z ceny výrobku. Právo na výměnu výrobku nebo na odstoupení od kupní smlouvy lze uplatnit jen při splnění všech zákonných předpokladů, a to pouze tehdy, nebyl-li výrobek nadměrně opotřeben nebo poškozen. Podmínkou pro uplatnění každého záručního práva přitom je, že: (a) výrobek byl instalován a uveden do provozu i vždy provozován v souladu s návodem k obsluze a (b) Kupující prokáže existenci Záruky i oprávněnost a důvodnost uplatněného záručního práva. Podmínkou pro uplatnění práva z prodejcem poskytnuté smluvní záruky je také, že: (A) veškeré záruční nebo jiné opravy či úpravy výrobku byly vždy provedeny Autorizovaným servisním střediskem anebo příslušným prodejcem a (B) Kupující při reklamaci výrobku předloží platný nákupní doklad i – byl-li k výrobku v souladu s pokyny

společnosti ELECTROLUX, s.r.o., vydán – platný Záruční list.

Právo na odstranění vady výrobku může kupující uplatnit v nejbližším Autorizovaném servisním středisku nebo u prodejce, u něhož výrobek koupil.

Zákazník musí vždy umožnit ověření existence reklamované vady, včetně odpovídajícího vyzkoušení (popř. demontáže) výrobku, v provozní době tohoto Autorizovaného servisního střediska, resp. uvedeného prodejce.

Veškerá ostatní záruční práva musí Kupující uplatňovat pouze u prodejce, u něhož výrobek koupil.

Každé záruční právo je nutno uplatnit v příslušném Autorizovaném servisním středisku, resp. u prodejce bez zbytečného odkladu, nejpozději však do konce záruční doby, jinak zaniká.

Autorizované servisní středisko, resp. prodejce posoudí oprávněnost a důvodnost reklamace a podle povahy vady výrobku rozhodne o způsobu jejího řešení. Kupující je povinen poskytnout Autorizovanému servisnímu středisku, resp. prodejci veškerou součinnost potřebnou k prokázání existence Záruky, oprávněnosti a důvodnosti uplatněného práva z odpovědnosti za vady, k ověření existence reklamované vady i k záruční opravě výrobku.

Běh záruční doby se – při splnění podmínky uvedené v předchozí větě – staví po dobu od řádného a včasného uplatnění práva na

odstranění vady do provedení záruční opravy Autorizovaným servisním střediskem, resp. prodejcem, nejdéle však do doby, kdy kupující po skončení záruční opravy byl povinen výrobek převzít.

Po provedení záruční opravy je Autorizované servisní středisko, resp. prodejce povinen vydat Kupujícímu čitelnou kopii Opravního listu. Opravní list slouží k prokazování práv Kupujícího, proto je ve vlastním zájmu Kupujícího, aby obsah Opravního listu před jeho podpisem zkontroloval a kopii Opravního listu si pečlivě uschoval.

Jestliže reklamovaná vada nebude zjištěna nebo nejde-li o záruční vadu, za kterou prodejce odpovídá, či neposkytne-li Kupující Autorizovanému servisnímu středisku, resp. prodejci shora uvedenou potřebnou součinnost, je Kupující povinen nahradit Autorizovanému servisnímu středisku i prodejci veškeré případné náklady, které jim v souvislosti s tím vzniknou.

Záruka se nevztahuje na: (a) opotřebení nebo poškození výrobku (včetně poškození způsobeného poruchami v elektrické síti, použitím nevhodných náplní či nevhodnými provozními podmínkami aj.), (b) případný nedostatek jakosti anebo užité vlastnosti, který není vadou výrobku, (c) výrobek použitý nad rámec běžného používání v domácnosti (např. k podnikatelským, soutěžním nebo jiným obdobným účelům aj.).

Poskytnutím Záruky vyplývající ze Záručního listu nejsou dotčena práva Kupujícího, která se váží ke koupi výrobku.

CZ Evropská Záruka: Na tento spotřebič se vztahuje záruka společnosti Electrolux ve všech zemích uvedených v zadní části tohoto návodu během období stanoveného v záruce spotřebiče nebo jinak zákonem. Jestliže se přestěhujete z jedné uvedené země do jiné z uvedených zemí, záruka na spotřebič bude i nadále platná za následujících podmínek:

- Záruka na spotřebič platí ode dne prvního zakoupení spotřebiče, které je možné doložit předložením platného dokladu o koupi vydaného prodejcem spotřebiče.
- Záruka na spotřebič je platná pro stejné období a na stejný rozsah práce a dílů, jako platí v nové zemi Vašeho pobytu pro tento určitý model řady spotřebičů.

Tato Záruka se týká pouze výrobků, které byly prodejci dodány společností ELEC-TROLUX, s.r.o., a platí pouze na území České republiky.

Prodejce je povinen předat Kupujícímu při prodeji výrobku a na požádání Kupujícího mu i kdykoliv poté poskytnout aktuální seznam Autorizovaných servisních středisek v České republice, včetně jejich telefonních čísel.

Jakékoliv bližší informace o Záruce a o Autorizovaných servisních střediscích poskytnou: (a) prodejce, (b) Oddělení péče o zákazníky společnosti ELECTROLUX, s.r.o., a to buď na telefonním čísle: 261 302 261, nebo na e-mailové adrese: info@electrolux.cz a (c) bezplatná telefonní INFOLINKA: 800 302 111, popř. je lze nalézt na www.electrolux.cz.

Upozornění pro Kupující: Společnost ELEC-TROLUX, s.r.o., v zájmu co nejlepšího uspokojování Vašich potřeb průběžně kontroluje práci Autorizovaných servisních středisek i prodejců. Proto Vás prosíme, abyste našim pracovníkům při této jejich kontrolní činnosti vycházeli podle svých možností vstřícně, a to zejména poskytnutím požadovaných informací o záručních opravách nebo předložením kopií Opravních listů.

ELECTROLUX, s.r.o.

- Záruka na spotřebič je vázaná na osobu původního kupce spotřebiče a není přenosná na další osoby.
 - Spotřebič je instalovaný a používán v souladu s pokyny vydanými společností Electrolux a používá se pouze v domácnosti, tzn. spotřebič není využíván ke komerčním účelům.
 - Spotřebič je instalovaný v souladu se všemi příslušnými platnými předpisy v nové zemi pobytu.
- Ustanovení Evropské záruky nemají vliv na žádná závazná práva, která se na Vás vztahují podle zákona.

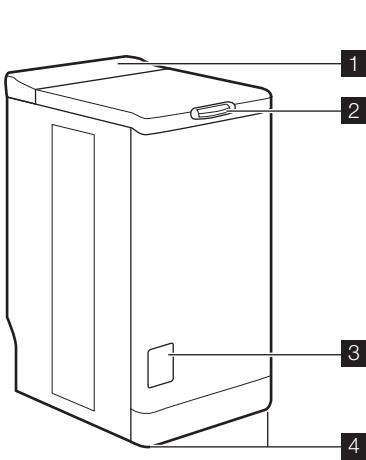

- 1 A kezelőpanel
- 2 Fedél gombja
- 3 Szűrőfedél
- 4 Szabályozható szintezőlábak

KEZELŐPANEL

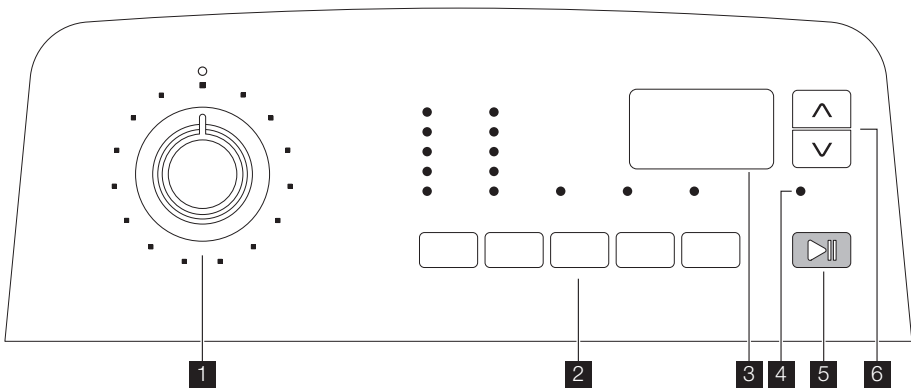

- 1 Programválasztó gomb
- 2 Nyomógombok és funkcióik
- 3 Kijelző
- 4 „Extra öblítés” jelzőfény
- 5 „Indítás/Szünet” nyomógomb
- 6 „Időkezelés” nyomógombok

A SZIMBÓLUMOK

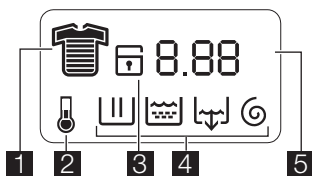

- 1 Időkezelés
- 2 Hőmérséklet
- 3 Gyermekek biztonsága
- 4 Futó ciklus: Előmosás/főmosás, Öblítés, Leeresztés, Centrifugálás
- 5 Ciklus hossza vagy a késleltetett indítás visszaszámlálása

ADAGOLÓDOBOZOK

Mosópor esetén:

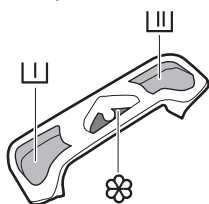

- Előmosás
- Mosás
- Öblítőszer (ne töltsse a **M** MAX jel fölé)

Folyékony mosószert esetén:

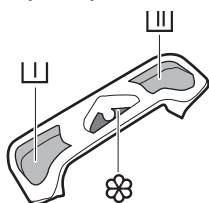

- Előmosás (ne töltsse a **MAX** jel fölé)
- Mosás (ne töltsse a **MAX** jel fölé)
- Öblítőszer (ne töltsse a **M** MAX jel fölé)

BIZTONSÁGI INFORMÁCIÓK

Kérjük, a készülék üzembe helyezése és használata előtt figyelmesen olvassa el ezeket a pontokat. Ezt a használati utasítást tartsa a készülék közelében.

ÁLTALÁNOS BIZTONSÁG

- Ne módosítsa, illetve ne próbálja meg módosítani a készüléket. Ez veszélyes lehet az Ön számára.
- A mosási program elindítása előtt győződjön meg arról, hogy minden pénzérmét, biztosítótűt, brosst, csavart stb. eltávolított. Ha benne hagyja a mosnivalóban, azok súlyosan károsíthatják a készüléket.
- Az ajánlott mosószermennyiséget használja.

- A kisméretű ruhadarabokat (zoknik, övek stb.) tegye egy kis vászonzsákba vagy párnahuzatba.
- Használat után válassza le a készüléket a hálózatról, és zárja el a vízcsapot.
- Tisztítás vagy karbantartás előtt mindig válassza le a készüléket az elektromos hálózatról.
- Ne mosson a készülékben olyan ruhadarabokat, amelyek bordázatot, befejezetlen vagy szakadt anyagot tartalmaznak.

ÜZEMBE HELYEZÉS

- A leszállítás után azonnal csomagolja ki a készüléket, vagy kérjen meg valakit, hogy csomagolja ki. Ellenőrizze, hogy nem sérült-e meg a készülék külseje bármilyen módon. Minden szállítási sérülésről tájékoztassa a kereskedőt.

- A készülék üzembe helyezése előtt távolítsa el minden szállítási rögzítőcsavart és csomagolóanyagot.
- A készülék vízvezetékre való csatlakoztatásához szükséges munkákat kizárólag megfelelő képesítéssel rendelkező vízvezeték-szerelő végezheti el.
- Ha készülék csatlakoztatásához a háztartás elektromos rendszerét alkalmassá kell tenni, ezt a munkát szakképzett villanyszerelőnek kell elvégeznie.
- Ügyeljen arra, hogy az üzembe helyezés után a hálózati tápkábel ne szoruljon be a készülék alá.
- Ha a gépet padlószőnyegen helyezi üzembe, győződjön meg róla, hogy a szőnyeg nem zárja el a készülék alapzatán található szellőzőnyílások egyikét sem.
- A készüléket az előírásoknak megfelelő, földelt hálózati csatlakozódugasszal kell felszerelni.
- Mielőtt a készüléket az elektromos hálózatra csatlakoztatja, figyelmesen olvassa el az "Elektromos csatlakoztatás" c. fejezetben található utasításokat.
- A hálózati tápkábel cseréjét kizárólag erre felhatalmazott szervizmérnökök végezhetik el.
- A gyártó nem vállal semmilyen felelősséget a helytelen üzembe helyezésből fakadó esetleges károkért.

FAGYÁS ELLENI ÓVINTÉZKEDÉSEK

Ha a készülék 0 °C alatti hőmérsékletnek van kitéve, a következő óvintézkedéseket meg kell tenni:

- Zárja el a csapot, és válassza le a befolyócsövet.
- Helyezze a befolyócső és a kifolyócső végét a padlózatra elhelyezett edénybe.
- Válassza ki az "Úrités" programot, és hagyja futni a ciklus végéig.

SZEMÉLYRE SZABÁS

GYERMEKEK BIZTONSÁGA

Ez az opció két típusú lezárást biztosít:

- ha az opciót akkor aktiválják, amikor a ciklus elkezdődött, nincs lehetőség az opciók vagy a program módosítására. A ciklus fut, és ahhoz, hogy egy új ciklust indíthasson, inaktiválnia kell az opciót.



- Válassza le a készüléket az áramforrásról a programkapcsolót "Stop"  állásba forgatva.
- Húzza ki a készülék hálózati dugaszát.
- Helyezze vissza a befolyócsövet és a kifolyócsövet.

Így a csövekben maradt víz kifolyik, ezzel elkerülhető a jégképződés, ami a készülék károsodásához vezetne.

Mielőtt ismét bekapcsolná a készüléket, gondoskodjon arról, hogy olyan területen helyezze üzembe, ahol a hőmérséklet nem esik fagypont alá.

HASZNÁLAT

- A készüléket normál háztartási használatra tervezték. Ne használja a készüléket kereskedelmi vagy ipari célokra, illetve semmilyen más célra.
- Mosás előtt nézze meg minden ruhadarabon a kezelési címke utasításait.
- Ne tegyen olyan darabokat a mosógépbe, amilyen benzin, alkohol vagy triklóretilén stb. használatával folteltávolítást végeztek. Ilyen folteltávolítók használata esetén várjon, amíg a termék elpárolog, mielőtt ezeket a ruhadarabokat a dobba tenné.
- Üritse ki a ruhák zsebét, és a lepedőket, törölközőket stb. hajtogassa szét.
- A készülék kialakítása nem olyan, hogy azt csökkent fizikai, értelmi vagy mentális képességű, illetve megfelelő tapasztalatok és ismeretek híján lévő személyek (beleértve a gyermekeket is) használhassák, hacsak a biztonságukért felelős személy nem biztosít számukra felügyeletet és útmutatást a készülék használatára vonatkozóan. Gondoskodni kell a gyermekek felügyeletéről annak biztosítása érdekében, hogy ne játsszanak a készülékkel.

- ha az opciót a ciklus elkezdése előtt aktiválják, a készülék nem indítható el. A gyermekzár aktiválásához kapcsolja be a készüléket, és nyomja meg egyszerre a „Folyékony mosószer”  és a „Késleltetett indítás”  gombokat, amíg a  visszaigazoló jel meg nem jelenik a kijelzőn. A készü-

lék a memóriában tárolja az opció kiválasztását. A gyerekzár kikapcsolásához ismételve meg a műveletet.

HANGJELZÉS

Ha a hangjelzés funkció be van kapcsolva, a program végén, illetve hiba esetén egy-egy gomb megnyomásakor hangjelzés hallható.

Az opció kikapcsolásához kapcsolja be a készüléket, és nyomja meg egyszerre az „Előmosás” és a „Folyékony mosószer” gombokat, amíg egy sípolás nem hallatszik. A hangjelzés csak figyelmeztetés esetén hallható. Ha ismét aktiválni kívánja, ismételve meg ugyanezt a műveletet.

EGY MOSÁSI CIKLUS LEFUTTATÁSA

AZ ELSŐ HASZNÁLAT

- Győződjön meg arról, hogy az elektromos és vízcsatlakozások megfelelnek az üzembe helyezési útmutatóknak.
- Távolítsa el a polisztirol betétet és minden más elemet a dobból.

„EXTRA ÖBLÍTÉS” OPCÍÓ

A mosógép egy vagy több további öblítést végez a mosási ciklus alatt. Az opció az érzékeny bőrű egyéneknél és olyan helyeken ajánlott, ahol a víz nagyon lágy.

Tartsa lenyomva a „Centrifugálás” és az „Előmosás” gombot néhány másodpercig. Az „Öblítés plus” jelzőfény világít. Az opció tartósan aktiválva marad még akkor is, ha közben kikapcsolja a készüléket. Az opció törléséhez ismételve meg a folyamatot.

- Futtasson le egy kezdeti mosási ciklust 90°C-on, ruhanemű nélkül, de mosószerrel, hogy megtisztítsa a víz-tartályt.

NAPI HASZNÁLAT

A RUHANEMŰ BEHELYEZÉSE

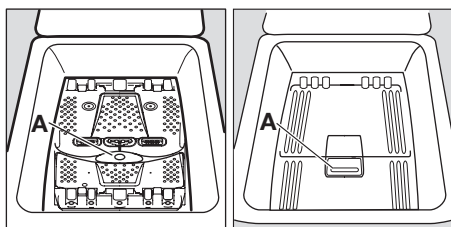

- Nyissa fel a készülék fedelét
- Az A kioldógomb megnyomásával nyissa ki a dobot²⁾: A két ajtószár automatikusan kinyílik.
- Töltse be a mosnivalót, zárja be a dobot és a mosógép fedelét.

- Vigyázat** Mielőtt lezárná a készülék fedelét, győződjön meg arról, hogy a dob jó be van-e zárva.
- Amikor a két ajtószárny le van zárva,
 - az A kioldógomb kiugrik.

A MOSÓSZEREK ADAGOLÁSA

Alkalmazza a választott a mosószer-adagolót. Öntse a mosószer mennyiséget a mosási rekeszbe és az előmosási rekeszbe , ha kiválasztotta az „előmosás” opciót. Töltse az öblítőszeret a rekeszbe, ha szükséges.

A KÍVÁNT PROGRAM KIVÁLASZTÁSA

Fordítsa a programkapcsolót a kívánt programra. A „Start/Szünet” gomb zölden világol.

Ha ön akkor forgatja el a programkapcsolót egy másik programra, amikor egy ciklus folyamatban van, a készülék figyelmen kívül hagyja az újonnan kiválasztott programot. Az „Err” villog és a „Start/Szünet” gomb pirosan villog néhány másodpercig.

A HŐMÉRSÉKLET BEÁLLÍTÁSA

A hőmérséklet növeléséhez vagy csökkentéséhez nyomja meg ismételten a „Hőmérséklet” nyomógombot (lásd a „Program-

2) Modelltől függően.

táblázat” c. részt). A ✕ jel hideg mosást jelent.

A CENTRIFUGÁLÁSI SEBESSÉG KIVÁLASZTÁSA

Nyomja meg a "Centrifugálás" gombot a centrifugálási sebesség kiválasztásához. A maximális centrifugálási sebességek: pamut, eco, gyapjú, fehérenemű, farmer: 1000 ford./perc, műszálás, vasaláskönnyítő, intenzív sport: 900 ford./perc, Kényes, Se-lyem, Sport: 700 ford./perc.

Miután a program véget ért, és az „Öblítő-stop” vagy a „Halk ciklus plus” funkciókat kiválasztotta, a ciklus befejezéséhez és a víz leeresztéséhez ki kell választania a „Centrifugálás” vagy a „Leeresztés” programot is.

Halk ciklus plus : a ciklus nem tartalmaz centrifugálást, és öblítóstoppal ér véget.

OPCIÓK KIVÁLASZTÁSA

A különböző opciókat a program kiválasztása után és az "Indítás/Szünet" gomb megnyomása előtt kell kiválasztani (lásd a "Programtáblázat"). Nyomja meg a megfelelő gombo(k)at; a hozzátartozó jelzők világítanak. Ha ismét megnyomja, a jelzőfények kialszanak. Ha valamelyik opció nem egyeztethető össze a kiválasztott programmal, az "Err" (hiba) felirat villog, és az "Indítás/Szünet" gomb pirosan villog.

"ELŐMOSÁS" OPCIO

A készülék egy előmosást végez max. 30 °C-on.

„FOLYÉKONY MOSÓSZER” OPCIO

Az opció lehetővé teszi a ciklus kiigazítását, ha folyékony mosószert használ.

„KÉSLELTETETT INDÍTÁS”

Ez az opció lehetővé teszi a mosási program indításának 30, 60, 90 perccel, illetve 2–20 órával történő késleltetését. A kiválasztott idő néhány másodpercre megjelenik a kijelzőn.

A késleltetett indítási időt bármikor módosíthatja vagy törölheti a „Start/Szünet” gomb megnyomása előtt, ha megnyomja ismét a „Késleltetett indítás” nyomógombot (a ' az azonnali indítást jelzi).

Ha már megnyomta a „Start/Szünet” gombot, és módosítani vagy törölni szeretné a késleltetett indítást, végezze el a következő műveleteket:

- A késleltetett indítás törléséhez és a ciklus azonnali elindításához nyomja meg a „Start/Szünet” gombot, majd a „Késleltetett indítás” gombot. A ciklus elindításához nyomja meg a „Start/Szünet” gombot.
- A késleltetési időtartam módosításához a „Stop” álláson túl kell haladnia, és a mosási ciklust újra kell programoznia. A fedél a késleltetett indítás időtartama alatt zárva van. Ha ki kell nyitnia a fedelet, először szünet helyzetbe kell állítania a készüléket a „Start/Szünet” gomb megnyomásával. A fedél lecsukása után ismét nyomja meg a „Start/Szünet” gombot.

IDŐKEZELÉS

A ciklus meghosszabbítható vagy lerövidíthető a „Time Manager” gombokkal. A ruhanemű szennyezettségének mértéke is megjelenik a kijelzőn.

Szennyezettségi szint	Ikon	Anyag fajtája
Intenzív		Erősen szennyezett darabokhoz
Normál		Normál mértékben szennyezett darabokhoz
Mérsékelt		Mérsékelt szennyezett darabokhoz
Enyhé		Enyhén szennyezett darabokhoz
Gyors ¹⁾		Nagyon enyhén szennyezett darabokhoz
Szupergyors ¹⁾		Rövid ideig használt vagy viselt darabokhoz
Frissítés ¹⁾	²⁾	Csak a ruhák felfrissítéséhez
Szuper frissítés ¹⁾	²⁾	Csak nagyon kevés ruhadarab felfrissítésére

1) Fél tölthez.

2) A szimbólum villog, majd eltűnik: ez a mosási ciklus csak egy felfrissítő ciklus.

A kiválasztott programtól függ, hogy felsorolt kategóriák közül melyik jelenik meg.

A PROGRAM INDÍTÁSA

A ciklus indításához nyomja meg „Start/Szünet” gombot. A megfelelő jelzőfény zölden világít. Normális jelenség, ha a ciklus alatt a programkapcsoló nem mozdul el. Az aktuális ciklus jele és a hátralévő idő megjelenik a kijelzőn. Ha késleltetett indítás van kiválasztva, visszaszámlálás jelenik meg a kijelzőn.

A leeresztő szivattyú egy rövid időre bekapcsolhat, amikor a készülék vizet tölt be.

FELMELEGÍTÉS

A ciklus alatt a jel felgyullad, amikor a készülék eléri a megfelelő hőmérsékletet.

PROGRAM MEGSZAKÍTÁSA

Mosnivaló hozzáadása az első 10 perc alatt

Nyomja meg a „Start/Szünet” gombot: a megfelelő jelzőfény zölden világít, miközben a készülék szünet üzemmódban van. A fedelelet csak kb. két perccel azután lehet kinyitni, hogy a mosógép leállt. A program folytatásához nyomja meg ismét a „Start/Szünet” gombot.

PROGRAMTÁBLÁZAT

Program / mosnivaló típusa	Töltet	Lehetséges opciók
Pamut (hideg - 90°) : Fehér vagy színes, pl. normál mértékben szennyezett munkaruhák, ágynemű, terítő, alsónemű, törölközők.	6,0 kg	Öblítóstop, Halk ciklus plus, Előmosás, Folyékony mosószer, Öblítés plus, Időkezelés, Késleltetett indítás
Műszálás (hideg - 60°) : Műszálás szövetek, alsónemű, színes ruhadarabok, nem vasalandó ingek, blúzok.	2,5 kg	Öblítóstop, Halk ciklus plus, Előmosás, Folyékony mosószer, Öblítés plus, Időkezelés, Késleltetett indítás
Kényes (hideg - 40°) : Mindenféle kényes anyaghoz, például függönyökhöz.	2,5 kg	Öblítóstop, Halk ciklus plus, Előmosás, Folyékony mosószer, Öblítés plus, Időkezelés, Késleltetett indítás
Gyapjú (hideg - 40°) : Gépben mosható gyapjú ruhaneműkhöz, amelyek címkéjén ez áll: „Tiszta gyapjú, gépben mosható, nem megy össze”.	1,0 kg	Öblítóstop, Halk ciklus plus, Folyékony mosószer, Késleltetett indítás
Selyem (hideg - 30°) : 30 °C-on géppel mosható szövetekhez.	1,0 kg	Öblítóstop, Halk ciklus plus, Folyékony mosószer, Késleltetett indítás
Fehérnemű (hideg - 40°) : Nagyon kényes darabokhoz, például fehérneműhöz.	1,0 kg	Öblítóstop, Halk ciklus plus, Folyékony mosószer, Késleltetett indítás

A folyamatban lévő program módosítása

Mielőtt bármilyen változtatást végrehajtana az aktuális programon, a „Start/Szünet” gomb megnyomásával szünetre kell állítani a mosógépet. Ha a módosítás nem lehetséges, az "Err" felirat villog a kijelzőn, és a „Start/Szünet” gomb pirosan villog néhány másodpercig. Ha mégis úgy dönt, hogy módosítja a programot, törölnie kell az aktuális programot (lásd lentebb).









A program törlése

Ha törölni kívánja a programot, forgassa a programkapcsolót a „Stop” állásba .

A PROGRAM VÉGÉN

A mosógép automatikusan leáll; az "Indítás/Szünet" gomb kialszik, és a kijelzőn a villog. A fedelet csak kb. két perccel azután lehet kinyitni, hogy a mosógép leállt. Forgassa a programválasztót "Stop" állásba. Szedje ki a ruhát. Húzza ki a készülék hálózati vezetékét, és zárja el a vízcsapot.

Készenlét: Miután a program befejeződött, néhány másodperc elteltével az energiatákarékos rendszer bekapcsol. A kijelző fényereje lecsökken. Bármely gombot megnyomva a készülék kilép az energiatákarékos állapotból.

Program / mosnivaló típusa	Töltet	Lehetséges opciók
 Öblítés : A program kézzel mosott ruhadarabok öblítéséhez használható.	6,0 kg	Öblítóstop, Halk ciklus plus, Öblítés plus, Késleltetett indítás
 Vízleeresztés : Egy üres ciklust futtat le Öblítóstop (Halk ciklus plus) után.	6,0 kg	
 Centrifugálás : Egy 700 és 1000 fordulat/perc közötti centrifugálási ciklus Öblítóstop (Halk ciklus plus) után.	6,0 kg	Késleltetett indítás
 Eco¹) (40° - 90°) : Fehér vagy színes, pl. normál mértékben szennyezett munkaruhák, ágynemű, terítő, alsónemű, törölközők.	6,0 kg	Öblítóstop, Halk ciklus plus, Előmosás, Folyékony mosószer, Öblítés plus, Késleltetett indítás
 Vasaláskönnyítő (hideg - 60°) : Pamut és műszál ruhák mosásához. Csökkenti a gyűrődést, és könnyebbé teszi a vasalást.	1,0 kg	Öblítóstop, Előmosás, Folyékony mosószer, Öblítés plus, Késleltetett indítás
 Farmer (hideg - 60°) : Pamutvászon ruhák mosásához. Az Öblítés plus opció aktívva van.	3,0 kg	Öblítóstop, Halk ciklus plus, Előmosás, Folyékony mosószer, Késleltetett indítás
 Intenzív sport (hideg - 40°) : Piszkos szabadtéri sportruházathoz. Az Előmosás opció automatikusan bekapcsol.	2,5 kg	Öblítóstop, Halk ciklus plus, Folyékony mosószer, Öblítés plus, Késleltetett indítás
 Sport (30°) : Sportruházathoz.	2,5 kg	Öblítóstop, Folyékony mosószer, Késleltetett indítás

1) Standard programok az energiacímke fogyasztási értékei számára. A 2010/1061 számú rendelkezésnek megfelelően az „Eco 60° C” és az „Eco 40° C” az átlagosan szennyezett pamut ruhanemű mosásához használatos, szabványos program. Ezek a leghatékonyabb programok a normál szennyezettségű pamut ruhák mosásához, ami a vízfelhasználást és az energiafogyasztást illeti.

FOGYASZTÁSI ÉRTÉKEK

 A címkén szereplő adatok tájékoztató jellegűek. Az értékek különböző okok miatt változhatnak, pl. a ruhanemű jellege és mennyisége, a víz és a környezeti hőmérséklet függvényében.

Programok	Töltet (kg)	Energiafogyasztás (kWh)	Vízfogyasztás (liter)	Program hozzávetőleges időtartama (perc)	Fennmaradó nedvesség (%) ¹⁾
Pamut 60 °C	6	1.20	55	150	60
Pamut 40 °C	6	0.85	55	140	60
Műszál 40 °C	2.5	0.55	44	80	37
Kímélő 40 °C	2.5	0.50	48	70	37
Gyapjú/Kézi mosás 30 °C	1	0.35	50	61	32
Szabványos pamut program					
Szabványos pamut 60 °C	6	1.02	52	240	60
Szabványos pamut 60 °C	3	0.80	40	165	60

Programok	Töltet (kg)	Energiafogyasztás (kWh)	Vízfogyasztás (liter)	Program hozzávetőleges időtartama (perc)	Fennmaradó nedvesség (%) ¹⁾
Szabványos pamut 40 °C	3	0.66	40	140	60

1) a centrifugálási fázis végén.

Kikapcsolt állapotban (W)	Bekapcsolva hagyva (W)
0.10	1.60

ÁPOLÁS ÉS TISZTÍTÁS

Húzza ki a készülék hálózati dugaszát a tisztítás előtt.

A KÉSZÜLÉK VÍZKÖMENTESÍTÉSE

A készüléket vízkömentesítéséhez használjon mosógépekhez készült, megfelelő, nem korrozív terméket. Olvassa el a termék címkéjét, hogy mekkora az ajánlott mennyiség, és milyen gyakran kell a vízkömentesítést elvégezni.

A KÉSZÜLÉK KÜLSEJE

A készülék külsejének megtisztításához használjon meleg szappanos vizet. Soha ne használjon alkoholt, oldószereket vagy hasonló termékeket

ADAGOLÓDOBOZ

Tisztításához az alábbiak szerint járjon el:

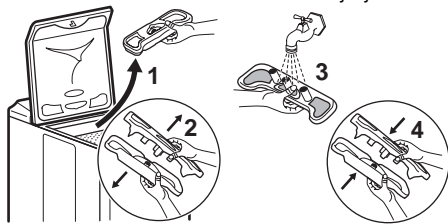

LEFOLYÓCSŐ-SZŰRŐ

Rendszeresen tisztítsa meg a készülék alapzatán található szűrőt:

MŰKÖDÉSI PROBLÉMÁK

Számos ellenőrzést végeztek el a készüléken, mielőtt az elhagyta volna a gyárat. Azonban amennyiben rendellenességet

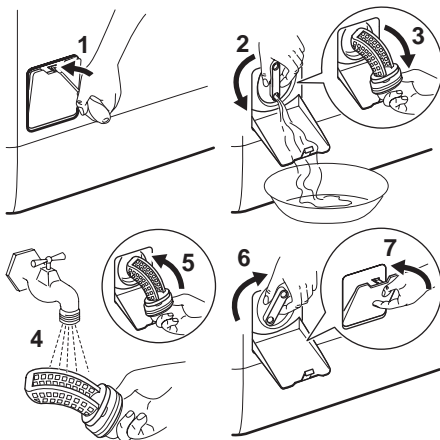

BEFOLYÓCSŐ-SZŰRŐK

Tisztításukhoz az alábbiak szerint járjon el:

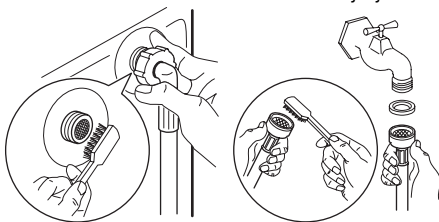

észlelne, kérjük, olvassa át az alábbi részt, mielőtt a vevőszolgálatot hívná.

Problémák	Okok
A mosógép nem indul el, vagy nem tölt be vizet:	<ul style="list-style-type: none"> • a készülék nincs megfelelően csatlakoztatva, az elektromos csatlakozás nem működik megfelelően, • a készülék fedele és a dob ajtószármái nincsenek jól bezárva, • a programindító parancs nincs megfelelően kiválasztva, • áramszünet van, • a vízellátás szünetel, • a vízcsap el van zárva, • a vízbevezető szűrők szennyezettek, • egy piros fül jelenik meg a befolyócsövön¹⁾.
A készülék vizet vesz fel, de rögtön ki is üríti:	<ul style="list-style-type: none"> • a kifolyócső U-idoma túl alacsonyra van rögzítve (lásd az üzembe helyezésről szóló szakaszt).
A mosógép nem öblít, vagy nem üríti ki a vizet:	<ul style="list-style-type: none"> • a kifolyócső eldugult vagy megtört, • a kifolyó szűrője eldugult, • az egyensúlyvesztés érzékelője bekapcsolt: a mosnivaló egyenetlenül oszlik el a dobban, • az „Ürítés” program, illetve a „Halk ciklus plus” vagy az „Öblítóstop” opció ki van választva, • a kifolyócső U-idomának magassága nem megfelelő.
Ha víz van a mosógép körül:	<ul style="list-style-type: none"> • a túl sok mosószer túlcserdül a habképződést okozott, • a mosószer nem alkalmas gépi mosáshoz, • a kifolyócső U-darabja nincs megfelelően csatlakoztatva, • a kifolyó szűrőjét nem tették vissza a helyére, • a befolyócső szivárog.
A mosás eredménye nem kielégítő:	<ul style="list-style-type: none"> • a mosószer nem alkalmas gépi mosáshoz, • túl sok mosnivaló van a dobban, • a mosási ciklus nem megfelelő, • nincs elegendő mosószer.
A készülék vibrál és zajos:	<ul style="list-style-type: none"> • a készülékből nem távolította el az összes csomagolóanyagot (lásd az üzembe helyezésről szóló szakaszt), • a készülék nincs egyenes felületen és nincs egyensúlyban, • a készülék túl közel van a falhoz vagy a bútorhoz, • a mosnivaló egyenetlenül oszlik el a dobban, • a töltet túl kicsi.
Túl hosszú a mosási ciklus:	<ul style="list-style-type: none"> • a vízbevezető szűrők szennyezettek, • az áram- vagy a vízellátás szünetel, • a motor túlhevülési érzékelője bekapcsolt, • a befolyó víz hőmérséklete alacsonyabb a szokásosnál, • a habérzékelő biztonsági rendszer bekapcsolt (túl sok mosószer), a mosógép pedig megkezdte a hab kiürítését, • az egyensúlyvesztés érzékelője bekapcsolt : annak érdekében, hogy a mosnivaló eloszlásra a dobban egyenetlesebb legyen, egy extra fázist adott a ciklushoz.
A mosógép leáll a mosási ciklus alatt:	<ul style="list-style-type: none"> • a víz- vagy az áramellátás szünetel, • az Öblítóstop opciót kiválasztották, • a dob ajtószármái nyitva vannak.
A fedél nem nyitható a ciklus végén:	<ul style="list-style-type: none"> • az "azonnali nyitás" ¹⁾ visszajelző nem világít, • a dobban a hőmérséklet túl magas, • a fedél a ciklus befejeződése után 1-2 perccel old ki ¹⁾.
Az E40 hibakód jelenik meg a kijelzőn ²⁾ és a „Start/Szünet” gomb pirosan villog ³⁾ :	<ul style="list-style-type: none"> • a fedél nincs jól lezárva.

Problémák	Okok
Az E20 hibakód jelenik meg a kijelzőn ²⁾ és a "Start/Szünet" gomb pirosan villog ³⁾ :	<ul style="list-style-type: none"> • a kifolyó szűrője eldugult, • a kifolyócső eldugult vagy megtört, • a kifolyócső rögzítése túl magasan van (lásd az „Üzembe helyezés” c. szakaszt), • a vízleeresztő szivattyú elzáródott, • a vezetékek elzáródtak.
Az E10 hibakód jelenik meg a kijelzőn ²⁾ és a "Start/Szünet" gomb pirosan villog ³⁾ :	<ul style="list-style-type: none"> • a vízcsap el van zárva, • a vízellátás szünetel. • egy piros fül jelenik meg a befolyócsövön¹⁾.
Az EFO hibakód jelenik meg a kijelzőn ²⁾ és a "Start/Szünet" gomb pirosan villog ³⁾ :	<ul style="list-style-type: none"> • a kifolyó szűrője eldugult, • a túlsordulásgátló biztonsági rendszer bekapcsolt, a következők szerint járjon el: <ul style="list-style-type: none"> - zárja el a vízcsapot, - ürítse le a készüléket 2 percig a hálózatról való leválasztás előtt, - hívja ki a szervizszolgálatot.
Az adagolórekesz feltöltésekor az öblítőszert közvetlenül a dobba folyik:	<ul style="list-style-type: none"> • túllépte a MAX jelzést.

1) Modelltől függően.

2) Bizonyos modelleken hangjelzés hallható,

3) Bármilyen probléma megoldása után a megszakított program újraindításához nyomja meg a „Start/Szünet” gombot.

MOSÓSZEREK ÉS ADALÉKOK

Csak mosógépek számára készült mosószereket és adalékokat használjon Nem ajánljuk különféle típusú mosószerek keverését. Ez foltot hagyhat a ruhaneműn. Nincsenek korlátozások a mosóporok használatára tekintetében.

Használja az alkalmazott mosószerhez való mosószer-adagolót:

- por, tableta vagy adagolt formájú mosószer a mosópor-adagolóba.

- folyékony mosószer a folyékony mosószer-adagolóba.

Nem ajánljuk a zselés mosószerek folyékony mosószer-adagolóban való használatát. Bizonyos folyékony mosószerek alkalmazása nem ajánlott a folyékony mosószer-adagolóban, kérjük, kövesse a csomagoláson található útmutatást.

MŰSZAKI JELLEMZŐK

MÉRETEK	Magasság Szélesség Mélység	850 mm 400 mm 600 mm
TÁPFESZÜLTÉS/FREKVENCIA ÁRAMFELVÉTEL		230 V / 50 Hz 2300 W
VÍZNYOMÁS	Minimum Maximum	0,05 MPa (0,5 bar) 0,8 MPa (8 bar)
Csatlakoztatás a vízhálózatra		20/27 típus

ÜZEMBE HELYEZÉS

Az első alkalommal való használat előtt távolítsa el minden szállítási védőcsomagolást.

Tartsa meg a doboz a jövőbeni szállításhoz: A nem rögzített készülék szállítása a

belső részegységek megsérüléséhez vezet-
het, szivárgásokat és meghibásodásokat
okozhat. A készülék fizikai kontaktus révén
is megsérülhet.

A CSOMAGOLÁS ELTÁVOLÍTÁSA

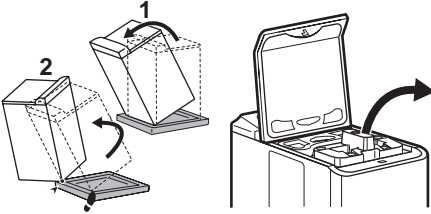

KIBONTÁS

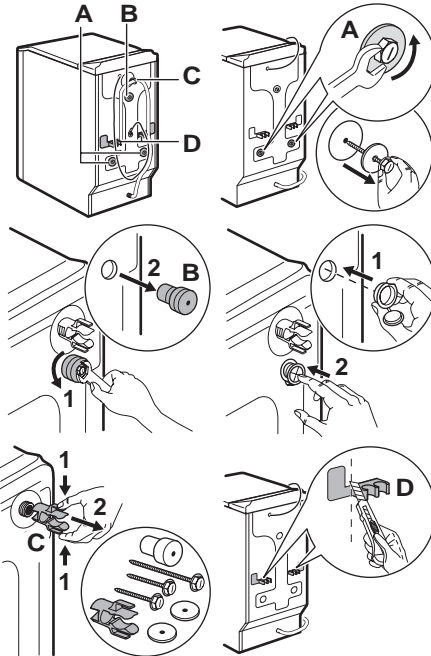

A mosógépnek a környező bútorokkal azo-
nos szinten való üzembe helyezéséhez a D
ábrán látható módon járjon el.

VÍZELLÁTÁS

A mellékelt víztömlőt szerelje fel a mosógép
hátljára a következők szerint. Ne használ-
jon fel újra régi csövet. A befolyócsövet nem
szabad meghosszabbítani. Ha túl rövid,
kérjük, vegye fel a kapcsolatot a vevőszol-
gáttal.

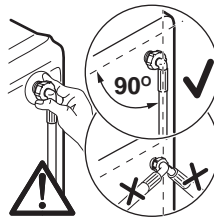

Nyissa ki a vízcsapot. Ellenőrizze, nincs-e
szivárgás.

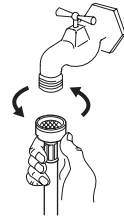

VÍZLEERESZTÉS

Szerelje fel az U-da-
rabot a kifolyócsőre.
Tegyen mindent a le-
eresztési pontra
(vagy egy kádba) 70
és 100 cm közötti
magasságban.

Ügyeljen arra, hogy
biztonságosan le-
gyen rögzítve. A szi-
vornyahatás kockázatának elkerülése érde-
kében a levegőnek be kell tudni lépnie a
cső végén.

A kifolyócsővön soha nem lehetnek törések.
Ha túl rövid, vegye fel a kapcsolatot egy
szerelővel.

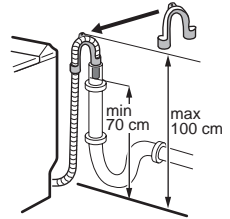

ELEKTROMOS CSATLAKOZTATÁS

A mosógépet kizárólag 230 V-os egyfázisú
hálózatba szabad csatlakoztatni. Ellenőriz-
ze a biztosítékot: 10 A, 230 V. A készüléket
tilos hosszabbítóhoz vagy elosztóhoz csat-
lakoztatni. Ügyeljen arra, hogy a dugasz föl-
delve legyen, és hogy megfeleljen az ér-
vényben lévő előírásoknak.

ELHELYEZÉS

A készüléket sima és kemény felületen,
szellőzött helyiségben kell elhelyezni. Gon-
doskodjon arról, hogy a készülék ne érjen
hozzá a falhoz vagy a többi berendezéshez.
A pontos vízszintbe állítás megelőzi a vibrá-
ciót, a zajt és a készülék elmozdulását az
üzemelés alatt.

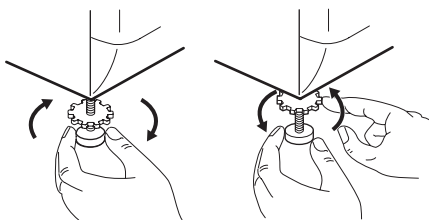

KÖRNYEZETVÉDELMI TUDNIVALÓK

A terméken vagy a csomagoláson található  szimbólum azt jelzi, hogy a termék nem kezelhető háztartási hulladékként. Ehelyett a terméket el kell szállítani az elektromos és elektronikai készülékek újrahasznosítására szakosodott megfelelő begyűjtő helyre. Azzal, hogy gondoskodik ezen termék helyes hulladékba helyezéséről, segít megelőzni azokat, a környezetre és az emberi egészségre gyakorolt potenciális kedvezőtlen következményeket, amelyeket ellenkező esetben a termék nem megfelelő hulladékkezelése okozhatna. Ha részletesebb tájékoztatásra van szüksége a termék újrahasznosítására vonatkozóan, kérjük, lépjen kapcsolatba a helyi önkormányzattal, a háztartási hulladékok kezelését végző szolgálattal vagy azzal a bolttal, ahol a terméket vásárolta.

A KÉSZÜLÉK HULLADÉKBA HELYEZÉSE

 A  jelzéssel ellátott valamennyi anyag újrahasznosítható. Ezeket gyűjtésre és

újrahasznosításra adja le a megfelelő hulladékgyűjtő telephelyeken (érdeklődjön a helyi önkormányzatnál). A készülék hulladékba helyezésekor távolítsa el minden olyan alkatrészt, amely másokra veszélyes lehet: vágja el a hálózati tápkábelt a készülék alappozíciójánál.

KÖRNYEZETVÉDELLEM

-  Ha takarékoskodni szeretne a vízzel, energiával, és hozzá szeretne járulni a környezet védelméhez, az alábbiakat javasoljuk:
 - Amikor csak lehetséges, használja a készüléket teljes kapacitással, és kerülje a részölteteket.
 - Csak az erősen szennyezett darabokhoz használja az előmosás vagy az áztatás programokat.
 - A vízkeménységnek, a töltet méretének és a mosnivaló szennyezettségének figyelembe vételével megfelelő mennyiségű mosószert használjon.

HU Európai Jótállás: A jelen készülékre az Electrolux a jelen kézikönyv hátlapján felsorolt országok mindegyikében a készülék garancialevelében vagy egyébként a törvényben megszabott időtartamra vállal jótállást. Amennyiben a vásárló az alábbiakban felsorolt országok közül valamelyik másik országba települ át, az alábbi követelmények teljesítése esetén a készülékre vonatkozó jótállás szintén áttelepíthető: -

- A készülékre vállalt jótállás a készülék eredeti vásárlásának napjával kezdődik, melyet a vásárló a készülék eladója által kiadott érvényes, vásárlást igazoló okmány bemutatásával tud igazolni.
- A készülékre vállalt jótállás ugyanolyan időtartamra érvényes és ugyanolyan mér-

tékben terjed ki a munkadíjra és alkatrészekre, mint a vásárló új lakóhelye szerinti országban az adott modellre vagy termékfőcsoportra érvényben lévő jótállás.

- A készülékre vállalt jótállás a termékhez kötődik, a jótállási jog másik felhasználóra átruházható.
- A készülék üzembe helyezése és használata az Electrolux által kiadott utasításoknak megfelelően történt, és kizárólag háztartásban használták, kereskedelmi célokra nem.
- A készüléket az új lakóhely szerinti országban hatályos összes vonatkozó előírásnak megfelelően helyezték üzembe.

A jelen Európai Jótállás rendelkezései a törvény által biztosított vásárlói jogokat nem érintik.

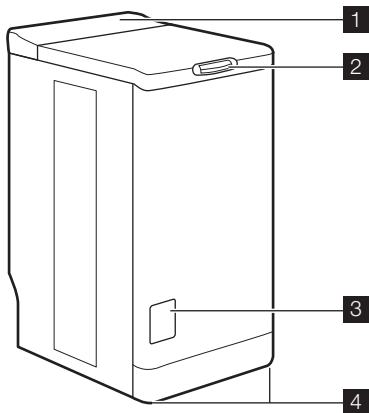

- 1 Panel sterowania
- 2 Uchwyt otwierania pokrywy
- 3 Pokrywa filtra
- 4 Regulowane nóżki do poziomowania

PANEL STEROWANIA

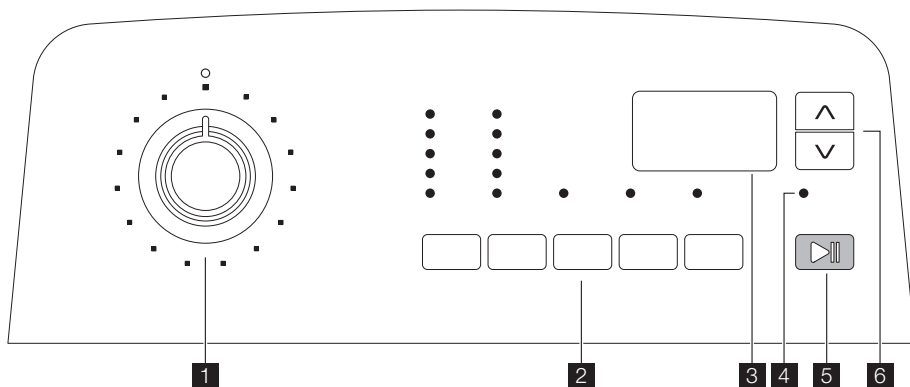

- 1 Pokrętko wyboru programów
- 2 Przyciski i ich funkcje
- 3 Wyświetlacz
- 4 Lampka kontrolna dodatkowego płukania
- 5 Przycisk „Start/Pauza”
- 6 Przyciski kontroli czasu

SYMBOLE

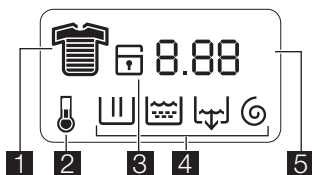

- 1 Kontrola czasu
- 2 Temperatura
- 3 Blokada uruchomienia
- 4 Faza programu: Pranie wstępne/pranie, Płukanie, Odpompowanie wody, Wirowanie
- 5 Długość programu lub czas opóźnienia rozpoczęcia programu

DOZOWNIKI DETERGENTU

Do detergentu w proszku:

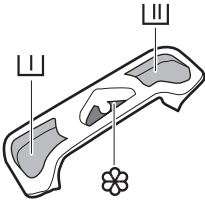

1 Pranie wstępne

2 Pranie

3 Płyn zmiękczający (**nie napełniać powyżej poziomu MAX**)

Do detergentu w płynie:

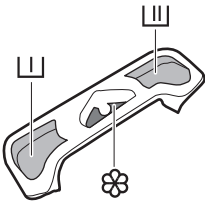

1 Pranie wstępne (**nie napełniać powyżej poziomu MAX**)

2 Pranie (**nie napełniać powyżej poziomu MAX**)

3 Płyn zmiękczający (**nie napełniać powyżej poziomu MAX**)



INFORMACJE DOTYCZĄCE BEZPIECZEŃSTWA

Przed instalacją oraz przystąpieniem do eksploatacji urządzenia należy uważnie przeczytać poniższe informacje. Niniejszą instrukcję należy przechowywać wraz z urządzeniem.

- Nie należy prac w pralce ubrań z fiszbinami, materiałów o nieobsztych brzegach lub rozdartych.

OGÓLNE ZASADY BEZPIECZEŃSTWA

- Nie wolno przerabiać ani nawet próbować modyfikować tego urządzenia. Grozi to niebezpieczeństwem.
- Przed włożeniem rzeczy do pralki należy sprawdzić, czy nie pozostały w nich monety, agrafki, broszki, śrubki, itp. Przedmioty takie pozostawione w ubraniach do prania mogą być przyczyną poważnego uszkodzenia urządzenia.
- Używać zalecanej ilości detergentu.
- Małe rzeczy (skarpetki, paski itp.) należy prać w płóciennym woreczku lub poszewce na poduszkę.
- Po zakończeniu prania należy odłączyć urządzenie od zasilania oraz zamknąć zawór wody.
- Przed przystąpieniem do konserwacji lub czyszczenia należy zawsze odłączyć urządzenie od zasilania.

INSTALACJA

- Po dostarczeniu urządzenia należy je natychmiast rozpakować lub zlecić jego rozpakowanie. Sprawdzić, czy urządzenie nie jest uszkodzone z zewnątrz. Wszelkie uszkodzenia spowodowane transportem należy zgłosić sprzedawcy.
- Przed podłączeniem urządzenia należy usunąć wszystkie elementy blokady transportowej i opakowania.
- Podłączenie do sieci wodociągowej należy zlecić wyłącznie wykwalifikowanemu hydraulikowi.
- Jeśli należy wprowadzić jakiegokolwiek zmiany w domowej sieci elektrycznej w celu podłączenia urządzenia, należy zlecić ich wykonanie wykwalifikowanemu elektrykowi.
- Po zainstalowaniu urządzenia sprawdzić, czy nie stoi ono na przewodzie zasilającym.
- Gdy urządzenie jest zainstalowane na wykładzinie podłogowej, należy sprawdzić, czy nie zasłania ona otworów wentylacyjnych.

tylacyjnych znajdujących się w podstawie urządzenia.

- Urządzenie, zgodnie z przepisami, powinno być wyposażone we wtyczkę z uziemieniem.
- Przed podłączeniem urządzenia do źródła zasilania należy uważnie zapoznać się z instrukcjami podanymi w rozdziale "Podłączenie elektryczne".
- Wymianę przewodu zasilającego można zlecić jedynie autoryzowanemu serwisantowi.
- Producent nie ponosi odpowiedzialności za jakiegokolwiek szkody wynikające z nieprawidłowej instalacji urządzenia.

ŚRODKI OSTROŻNOŚCI W PRZYPADKU MROZU

Jeśli urządzenie jest narażone na temperatury poniżej 0°C, należy podjąć następujące środki ostrożności:

- Zamknąć zawór wody i odłączyć wąż dopływowy.
- Umieścić końcówkę węża dopływowego oraz węża spustowego w naczyniu postawionym na podłodze.
- Wybrać program "Odpompowanie" i odczekać, aż się zakończy.
- Odłączyć urządzenie od zasilania, ustawiając w tym celu pokrętkę wyboru programów na "Stop" .
- Wyjąć wtyczkę przewodu zasilającego z gniazdka.
- Zamontować na miejsce wąż dopływowy i spustowy.

W ten sposób woda zgromadzona w węzłach spłynie, co zapobiegnie tworzeniu się

lodowi i w konsekwencji uszkodzeniu urządzenia.

Przed ponownym włączeniem urządzenia należy upewnić się, że zostało ono zainstalowane w pomieszczeniu, w którym temperatura nie spada poniżej 0°C.

EKSPLLOATACJA



- Urządzenie jest przeznaczone do użytku domowego. Nie wykorzystywać urządzenia do celów komercyjnych lub przemysłowych, ani do innych celów, do których nie zostało ono zaprojektowane.
 - Przed przystąpieniem do prania należy zapoznać się z informacjami podanymi na metce producenta ubrań.
 - Nie wkładać do pralki żadnych przedmiotów zabrudzonych lub poplamionych benzyną, alkoholem, trójchloroetylenem, itp. W razie stosowania takich środków jako odplamiaczy należy odczekać, aż produkt wyparuje i dopiero wtedy włożyć rzeczy do bębna.
 - Opróżnić kieszenie i rozłożyć pranie.
 - Niniejsze urządzenie nie jest przeznaczone do użytku przez osoby (w tym dzieci) o ograniczonych zdolnościach fizycznych, sensorycznych czy umysłowych, a także nieposiadające wiedzy lub doświadczenia w użytkowaniu tego typu urządzeń, chyba, że będą one nadzorowane lub zostaną poinstruowane na temat korzystania z tego urządzenia przez osobę odpowiedzialną za ich bezpieczeństwo.
- Dzieci należy pilnować, aby mieć pewność, że nie bawią się urządzeniem.

DOSTOSOWANIE USTAWIEŃ DO WŁASNYCH PREFERENCJI

BLOKADA URUCHOMIENIA

Opcja ta zapewnia dwa rodzaje blokady:



- Jeśli opcja zostanie włączona po rozpoczęciu programu, nie będzie możliwe dokonanie zmian opcji ani programu. Program trwa i trzeba wyłączyć opcję, aby rozpocząć nowy program.
- Jeśli opcja zostanie włączona przed rozpoczęciem programu, nie będzie można uruchomić urządzenia.

Aby włączyć blokadę uruchomienia, należy włączyć urządzenie i nacisnąć jednocześnie przyciski „Detergent w płynie”  i „Opóźnienie rozpoczęcia programu” , aż na

wyświetlaczu pojawi się symbol . Wybrana opcja zostanie zapamiętana. Aby wyłączyć blokadę uruchomienia, należy powtórzyć powyższe czynności.

SYGNAŁ DŹWIĘKOWY

Jeśli funkcja sygnału dźwiękowego jest włączona, rozbrzmiewa on po każdym naciśnięciu przycisku, na zakończenie programu oraz w przypadku nieprawidłowego działania.



Aby ją wyłączyć, należy włączyć urządzenie i nacisnąć jednocześnie przyciski „Pranie wstępne”  i „Detergent w płynie” , aż

zostanie wyemitowany sygnał dźwiękowy. Sygnał będzie słyszany tylko wtedy, gdy będzie informować o alarmie. Aby ponownie włączyć sygnał dźwiękowy, należy powtórzyć powyższe czynności.

OPCJA „DODATKOWE PŁUKANIE”

Pralka wykona jeden lub kilka dodatkowych cykli płukania w trakcie trwania programu. Opcja ta jest zalecana dla osób z wrażliwą

skórą oraz tam, gdzie woda jest bardzo miękka.

Przytrzymać przez kilka sekund wciśnięte przyciski „Wirowanie”  i „Pranie wstępne” . Zaświeci się kontrolka „Dodatkowe płukanie” . Opcja pozostaje włączona na stałe, nawet po wyłączeniu urządzenia. Aby wyłączyć opcję, należy powtórzyć powyższe czynności.

OBSŁUGA PRALKI

URUCHOMIENIE PO RAZ PIERWSZY

-  • Sprawdzić, czy podłączenia elektryczne i wodne zostały wykonane zgodnie z instrukcją instalacji.
- Wyjąć z bębna polistyrenowy blok i wszelkie inne materiały.

- Przeprowadzić pierwsze pranie w temperaturze 90°C bez wkładania prania, lecz z dodatkiem detergentu. Pozwoli to na oczyszczenie bębna.

CODZIENNA EKSPLOATACJA

WKŁADANIE PRANIA

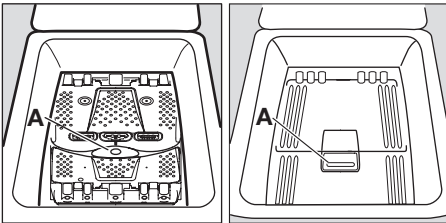



- Otworzyć pokrywę urządzenia.
- Otworzyć bęben naciskając przycisk blokady A³⁾: dwie klapki otworzą się automatycznie.
- Włożyć pranie, zamknąć klapki bębna oraz pokrywę pralki.

 **Ostrzeżenie!** Przed zamknięciem pokrywy urządzenia sprawdzić, czy klapki bębna są prawidłowo zamknięte :

- Gdy klapki są zamknięte,
- przycisk blokady A zostaje zwolniony.

DOZOWANIE DETERGENTÓW

Zainstalować wybrany dozownik detergentu. Odmierzyć odpowiednią ilość detergentu do przegródki prania zasadniczego  oraz, jeśli wybrano opcję „pranie wstępne”, do przegródki prania wstępnego . W ra-



zie potrzeby włączyć płyn zmiękczający do przegródki oznaczonej symbolem .

WYBÓR PROGRAMU

Ustawić pokrętko wyboru programów na żądanym programie. Przycisk „Start/Pauza”  zacznie migać na zielono.

Jeśli podczas trwania programu pokrętko wyboru programów zostanie ustawione na innym programie, urządzenie nie uwzględni nowego ustawienia. Zacznie migać komunikat „Err”, a przycisk „Start/Pauza”  przez kilka sekund będzie migał na czerwono.

WYBÓR TEMPERATURY





Nacisnąć kilkakrotnie przycisk „Temperatura” , aby zwiększyć lub zmniejszyć temperaturę (patrz „Tabela programów”). Symbol  oznacza pranie w zimnej wodzie.

WYBÓR PRĘDKOŚCI WIROWANIA

Nacisnąć przycisk wirowania , aby zmniejszyć prędkość wirowania.



Maksymalne prędkości wirowania wynoszą: dla programów Bawełniane, Ekonomiczne, Wełniane, Bielizna, Jeans: 1000 obr/min, dla programów Syntetyczne, Łatwe prasowanie, Intensywne sportowe: 900 obr/min, dla programów Delikatne, Jedwabne, Sportowe: 700 obr/min.

3) Zależnie od modelu.

Po zakończeniu programu, jeśli wybrano opcję „Stop z wodą”  lub „Cykl nocny plus” , należy wybrać program „Wirowanie”  lub „Odpompowanie” , aby zakończyć cykl i odpompować wodę.

Cykl nocny plus: program bez wirowania, który kończy się zatrzymaniem wody w bębnie.

WYBÓR OPCJI

Opcje należy wybrać po wybraniu programu, lecz przed naciśnięciem przycisku „Start/Pauza”  (patrz „Tabela programów”). Naciśnięcie wymagane przyciski – zaświecą się odpowiednie kontrolki. Po ponownym naciśnięciu kontrolki zgasną. Jeżeli jedna z opcji nie jest zgodna z wybranym programem, na wyświetlaczu miga komunikat „Err”, a przycisk „Start/Pauza”  miga na czerwono.

OPCJA "PRANIE WSTĘPNE"



Urządzenie przeprowadza program prania wstępnego w temperaturze do 30°C.

OPCJA „DETERGENT W PŁYNIE”

Opcja ta umożliwia dostosowanie wybranego programu do użycia detergentu w płynie.



„OPÓŹNIENIE ROZPOCZĘCIA PROGRAMU”



Opcja ta pozwala na opóźnienie rozpoczęcia programu o 30, 60, 90 minut, 2 godzin – aż do 20 godzin. Wybrany czas opóźnienia będzie przez kilka sekund widoczny na wyświetlaczu.

Ustawione opóźnienie rozpoczęcia programu można w każdym momencie zmienić lub anulować przed naciśnięciem przycisku „Start/Pauza” . W tym celu należy ponownie nacisnąć przycisk „Opóźnienie rozpoczęcia programu”  (, oznacza natychmiastowe rozpoczęcie programu).

Jeśli przycisk „Start/Pauza”  został już naciśnięty, a zachodzi konieczność zmiany lub anulowania opóźnienia rozpoczęcia programu, należy wykonać poniższe czynności:

- Aby anulować opóźnienie rozpoczęcia programu i natychmiast rozpocząć program, należy nacisnąć przycisk „Start/Pauza” , a następnie „Opóźnienie roz-

poczęcia programu” . Nacisnąć przycisk „Start/Pauza”  w celu uruchomienia programu.

- Aby zmienić czas opóźnienia, należy ustawić pokrętkę w położeniu „Stop” , a następnie od nowa ustawić program. Podczas odliczania czasu opóźnienia pokrywa urządzenia jest zablokowana. Aby otworzyć pokrywę, należy najpierw zatrzymać urządzenie, naciskając przycisk „Start/Pauza” . Po ponownym zamknięciu pokrywy należy nacisnąć przycisk „Start/Pauza” .

TIME MANAGER

Czas trwania programu można wydłużyć lub skrócić za pomocą przycisków funkcji „Time Manager” . Wskazywany jest również poziom zabrudzenia prania.

Stopień zabrudzenia	Ikona	Rodzaj tkaniny
Intensywne		Do mocno zabrudzonego prania
Normalne		Do średnio zabrudzonego prania
Codzienne		Do prania rzeczy po jednym dniu noszenia
Lekkie		Do lekko zabrudzonego prania
Szybkie ¹⁾		Do bardzo lekko zabrudzonego prania
Super szybkie ¹⁾		Do ubrań noszonych przez krótki czas
Odświeżanie ¹⁾		Tylko do odświeżenia ubrań
Super odświeżanie ¹⁾		Tylko do odświeżenia niewielkiej liczby rzeczy

¹⁾ Do stosowania przy połowie wsadu.

²⁾ Symbol miga i znika: ten program prania służy wyłącznie do odświeżania.

Dostępność poszczególnych poziomów zależy od wybranego programu.

ROZPOCZĘCIE PROGRAMU

Nacisnąć przycisk „Start/Pauza” , aby uruchomić program – odpowiednia kontrolka zaświeci się na zielono. Pokrętkę wyboru programów pozostaje nieruchome podczas wykonywania programu. Na wyświetlaczu pojawi się symbol trwającej fazy prania, a także informacja o czasie do zakończenia

programu. Jeśli wybrano opcję opóźnienia rozpoczęcia programu, na wyświetlaczu widoczne będzie odliczanie czasu.



i Gdy urządzenie napelnia się wodą, na krótki czas może włączyć się pompa opróżniająca.

PODGRZEWANIE

Podczas trwania programu na wyświetlaczu pojawia się symbol , który oznacza, że woda osiągnęła odpowiednią temperaturę.



PRZERWANIE TRWAJĄCEGO PROGRAMU

Dodawanie prania w ciągu pierwszych 10 minut

Nacisnąć przycisk „Start/Pauza”  : w czasie, gdy urządzenie będzie znajdować się w trybie zatrzymania, odpowiednia kontrolka będzie migać na zielono. Pokrywę można otworzyć dopiero po upływie około 2 minut od zatrzymania pralki. Aby kontynuować program, należy ponownie nacisnąć przycisk „Start/Pauza” .

Modyfikacja trwającego programu



Przed dokonaniem jakiegokolwiek zmiany w trwającym programie, należy zatrzymać

urządzenie poprzez naciśnięcie przycisku „Start/Pauza” . Jeśli zmiana nie jest możliwa, na wyświetlaczu miga komunikat „Err”, a przycisk „Start/Pauza”  przez kilka sekund miga na czerwono. Aby mimo wszystko zmienić program, należy anulować trwający program (patrz poniżej).

Anulowanie programu

Aby anulować program, należy ustawić pokrętko wyboru programów w położeniu „Stop” .

ZAKOŃCZENIE PROGRAMU

Pralka zatrzyma się automatycznie. Zgaśnięcie kontrolka przycisku „Start/Pauza” , a na wyświetlaczu zacznie migać . Pokrywę można otworzyć dopiero po upływie około 2 minut od zatrzymania pralki. Ustawić pokrętko wyboru programów w położeniu „Stop” . Wyjąć pranie. Odłączyć urządzenie od zasilania i zamknąć zawór wody.

Tryb czuwania : po kilku minutach od zakończenia programu włącza się system oszczędzania energii. Zmniejszona zostaje jasność wyświetlacza. Naciśnięcie dowolnego przycisku powoduje wyłączenie systemu oszczędzania energii.

TABELA PROGRAMÓW

Program/rodzaj prania	Ciężar wsadu	Możliwe opcje
 Bawełniane (pranie w zimnej wodzie – 90°) : Białe lub kolorowe, np. średnio zabrudzone ubrania robocze, pościel, obrusy, bielezna, ręczniki.	6,0 kg	Stop z wodą, Cykl nocny plus, Pranie wstępne, Detergent w płynie, Dodatkowe płukanie, Kontrola czasu, Opóźnienie rozpoczęcia programu
 Syntetyczne (pranie w zimnej wodzie – 60°) : Tkaniny syntetyczne, bielizna, ubrania kolorowe, koszule, które nie wymagają prasowania, bluzki.	2,5 kg	Stop z wodą, Cykl nocny plus, Pranie wstępne, Detergent w płynie, Dodatkowe płukanie, Kontrola czasu, Opóźnienie rozpoczęcia programu
 Delikatne (pranie w zimnej wodzie – 40°) : Wszystkie delikatne tkaniny, np. firany.	2,5 kg	Stop z wodą, Cykl nocny plus, Pranie wstępne, Detergent w płynie, Dodatkowe płukanie, Kontrola czasu, Opóźnienie rozpoczęcia programu
 Włna (pranie w zimnej wodzie – 40°) : Rzeczy wełniane, które można prać w pralce, z napisem na metce „czysta żywa wełna, można prać w pralce, nie kurczy się w praniu”.	1,0 kg	Stop z wodą, Cykl nocny plus, Detergent w płynie, Opóźnienie rozpoczęcia programu

Program/rodzaj prania	Ciężar wsadu	Możliwe opcje
 Jedwabne (pranie w zimnej wodzie – 30°) : Tkaniny, które można prać w pralce w temperaturze 30°C.	1,0 kg	Stop z wodą, Cykl nocny plus, Detergent w płynie, Opóźnienie rozpoczęcia programu
 Bielizna (pranie w zimnej wodzie – 40°) : Do prania rzeczy bardzo delikatnych, takich jak bielizna.	1,0 kg	Stop z wodą, Cykl nocny plus, Detergent w płynie, Opóźnienie rozpoczęcia programu
 Płukanie : W ramach tego programu można wypłukać rzeczy wyprane ręcznie.	6,0 kg	Stop z wodą, Cykl nocny plus, Dodatkowe płukanie, Opóźnienie rozpoczęcia programu
 Odpompowanie : Pozwala na odpompowanie wody po praniu z włączoną opcją Stop z wodą (lub Cykl nocny plus).	6,0 kg	
 Wirowanie : Cykl wirowania z prędkością od 700 do 1000 obr./min po praniu z włączoną opcją Stop z wodą (lub Cykl nocny plus).	6,0 kg	Opóźnienie rozpoczęcia programu
 Ekonomiczne¹⁾ (40–90°) : Białe lub kolorowe, np. średnio zabrudzone ubrania robocze, pościel, obrusy, bielizna, ręczniki.	6,0 kg	Stop z wodą, Cykl nocny plus, Pranie wstępne, Detergent w płynie, Dodatkowe płukanie, Opóźnienie rozpoczęcia programu
 Łatwe prasowanie (pranie w zimnej wodzie – 60°) : Do prania tkanin bawełnianych i syntetycznych. Zmniejsza ilość zagnieceń i ułatwia prasowanie.	1,0 kg	Stop z wodą, Pranie wstępne, Detergent w płynie, Dodatkowe płukanie, Opóźnienie rozpoczęcia programu
 Jeans (pranie w zimnej wodzie – 60°) : Do prania odzieży dżinsowej. Włączona jest opcja dodatkowego płukania.	3,0 kg	Stop z wodą, Cykl nocny plus, Pranie wstępne, Detergent w płynie, Opóźnienie rozpoczęcia programu
 Intensywne sportowe (pranie w zimnej wodzie – 40°) : Do prania zabrudzonych w plenerze ubrań sportowych. Opcja prania wstępnego jest włączona.	2,5 kg	Stop z wodą, Cykl nocny plus, Detergent w płynie, Dodatkowe płukanie, Opóźnienie rozpoczęcia programu
 Sportowe (30°) : Do ubrań sportowych.	2,5 kg	Stop z wodą, Detergent w płynie, Opóźnienie rozpoczęcia programu

1) Standardowe programy do określenia parametrów eksploatacyjnych dla klasy energetycznej. Zgodnie z normą 1061/2010 programy „Eko 60°C” i „Eko 40°C” są odpowiednikami standardowych programów „Bawełniane 60°C” i „Bawełniane 40°C”. Są one najbardziej wydajnymi programami pod względem zużycia wody i energii do prania średnio zabrudzonych tkanin bawełnianych.

PARAMETRY EKSPLOATACYJNE

 Dane zawarte w tej tabeli są wartościami przybliżonymi. Różne czynniki, takie jak ilość i rodzaj prania oraz temperatura wody i otoczenia, mogą wpływać na zmianę tych wartości.

Programy	Ciężar wsadu (kg)	Zużycie energii (kWh)	Zużycie wody (litry)	Przybliżony czas trwania programu (minuty)	Wilgotność (%) ¹⁾
Bawełniane 60°C	6	1.20	55	150	60
Bawełniane 40°C	6	0.85	55	140	60

Programy	Ciężar wsadu (kg)	Zużycie energii (kWh)	Zużycie wody (litry)	Przybliżony czas trwania programu (minuty)	Wilgotność (%) ¹⁾
Syntetyczne 40°C	2.5	0.55	44	80	37
Delikatne 40°C	2.5	0.50	48	70	37
Wełniane/Pranie ręczne 30°C	1	0.35	50	61	32
Standardowe programy do prania tkanin bawełnianych					
Bawełniane 60°C – program standardowy	6	1.02	52	240	60
Bawełniane 60°C – program standardowy	3	0.80	40	165	60
Bawełniane 40°C – program standardowy	3	0.66	40	140	60

1) Po zakończeniu fazy wirowania.

Tryb wyłączenia (W)	Tryb włączenia (W)
0.10	1.60

KONSERWACJA I CZYSZCZENIE

Przed przystąpieniem do czyszczenia należy zawsze wyjąć wtyczkę z gniazdka.

USUWANIE KAMIENIA

Aby usunąć kamień z urządzenia, należy stosować specjalne niekorozyjne środki odkamieniające przeznaczone do pralek. Przestrzegać wielkości dawek oraz częstotliwości stosowania podanych na opakowaniu.

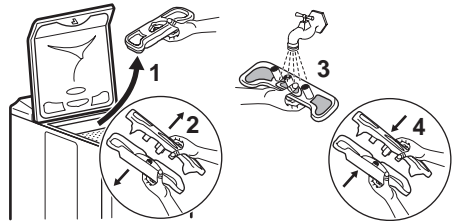

FILTR SPUSTOWY

Należy regularnie czyścić filtr znajdujący się w dolnej części urządzenia:

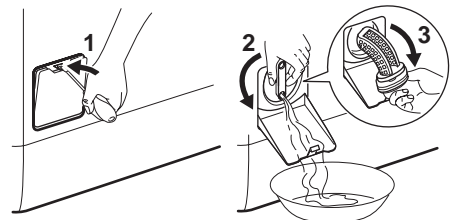

OBUDOWA

Obudowę urządzenia należy czyścić ciepłą wodą z mydłem. Do czyszczenia obudowy nie wolno stosować alkoholu, rozpuszczalników ani innych podobnych środków czyszczących.

DOZOWNIK DETERGENTÓW

W celu oczyszczenia należy:

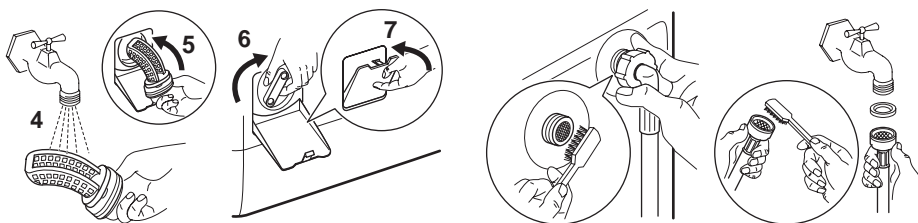

FILTRY NA DOPŁYWIE WODY

W celu oczyszczenia należy:

CO ZROBIĆ, JEŚLI URZĄDZENIE NIE PRACUJE

Urządzenie zostało poddane wielu fabrycznym próbom i testom. Jednakże, w razie stwierdzenia jakichkolwiek nieprawidłowości

w jego działaniu, przed skontaktowaniem się z autoryzowanym serwisem prosimy o zapoznanie się z poniższymi zaleceniami.

Problem	Przyczyna
Pralka nie włącza się lub nie napełnia wodą:	<ul style="list-style-type: none"> urządzenie nie jest prawidłowo podłączone, niesprawna instalacja elektryczna, pokrywa pralki lub kłapki bębna nie zostały prawidłowo zamknięte, nieprawidłowo wybrano ustawienia włączenia pralki, nastąpiła przerwa w zasilaniu elektrycznym, nastąpiła przerwa w dostawie wody, zamknięty zawór wody, filtry na dopływie wody są zabrudzone, na węźle dopływowym pojawia się czerwone oznaczenie¹⁾.
Pralka napełnia się wodą i natychmiast ją wypompuje:	<ul style="list-style-type: none"> zbyt nisko położona końcówka węża spustowego (patrz rozdział "Instalacja").
Pralka nie wypompuje wody lub nie odwirowuje:	<ul style="list-style-type: none"> wąż spustowy jest przygnieciony lub zagięty, filtr na odpływie wody jest zatkany, włączyło się zabezpieczenie przed niewyważeniem: pranie jest nierównomiernie rozłożone w bębnie, wybrano program "Odpompowanie" albo opcję "Tryb nocny plus" lub "Stop z wodą", końcówka węża spustowego jest podłączona na niewłaściwej wysokości.
Wokół pralki widoczna jest woda:	<ul style="list-style-type: none"> nadmiar detergentu spowodował przelanie się piany, detergent nie jest przeznaczony do prania w pralkach automatycznych, wąż spustowy nie jest prawidłowo zamocowany, filtr na odpływie wody nie został z powrotem włożony na miejsce, wąż dopływowy jest nieszczelny.
Wyniki prania nie są zadowalające:	<ul style="list-style-type: none"> detergent nie jest przeznaczony do prania w pralkach automatycznych, do bębna pralki włożono za dużo bielizny, wybrano niewłaściwy program prania, dodano za mało detergentu.
Wibracje lub głośna praca urządzenia:	<ul style="list-style-type: none"> nie usunięto wszystkich elementów opakowania (patrz rozdział "Instalacja"), urządzenie nie jest wypoziomowane lub nie stoi stabilnie, urządzenie stoi zbyt blisko ściany lub mebli, pranie jest nierównomiernie rozłożone w bębnie, zbyt mała ilość prania.

Problem	Przyczyna
Cykl prania jest zbyt długi:	<ul style="list-style-type: none"> • filtry na dopływie wody są zabrudzone, • nastąpiła przerwa w zasilaniu elektrycznym lub w dostawie wody, • włączyło się zabezpieczenie przed przegrzaniem silnika, • temperatura dopływającej wody jest niższa niż zwykle, • uruchomił się system zabezpieczający, który wykrył nadmiar piany (za dużo detergentu), a pralka rozpoczęła jej odprowadzanie, • włączyło się zabezpieczenie przed niewyważeniem: dodana została dodatkowa faza prania, aby lepiej rozłożyć pranie wewnątrz bębna.
Pralka zatrzymuje się w trakcie cyklu prania:	<ul style="list-style-type: none"> • usterka na doprowadzeniu wody lub w zasilaniu elektrycznym, • wybrano opcję "Stop z wodą", • kłapki bębna są otwarte.
Pokrywa nie otwiera się po zakończeniu cyklu:	<ul style="list-style-type: none"> • kontrolka "natychmiastowe otwarcie" ¹⁾ nie świeci się, • zbyt wysoka temperatura wody w bębnie, • pokrywa odblokuje się po upływie 1 - 2 minut po zakończeniu programu ¹⁾.
Na wyświetlaczu pojawia się kod błędu E40 ²⁾ , a przycisk "Start/Pauza" miga na czerwono ³⁾ :	<ul style="list-style-type: none"> • pokrywa nie została prawidłowo zamknięta.
Na wyświetlaczu pojawia się kod błędu E20 ²⁾ , a przycisk "Start/Pauza" miga na czerwono ³⁾ :	<ul style="list-style-type: none"> • filtr na odpływie wody jest zatkany, • wąż spustowy jest przygnieciony lub zagięty, • wąż spustowy jest za wysoko (patrz rozdział "Instalacja"), • pompa opróżniająca jest zablokowana, • syfon w instalacji kanalizacyjnej jest zatkany.
Na wyświetlaczu pojawia się kod błędu E10 ²⁾ , a przycisk "Start/Pauza" miga na czerwono ³⁾ :	<ul style="list-style-type: none"> • zamknięty zawór wody, • nastąpiła przerwa w dostawie wody. • na węży dopływowym pojawia się czerwone oznaczenie¹⁾.
Na wyświetlaczu pojawia się kod błędu EFO ²⁾ , a przycisk "Start/Pauza" miga na czerwono ³⁾ :	<ul style="list-style-type: none"> • filtr na odpływie wody jest zatkany, • włączył się system zabezpieczający przed zalaniem, należy : <ul style="list-style-type: none"> - zamknąć zawór wody, - uruchomić trwające 2 minuty odpompowanie wody i wyjąć wtyczkę z kontaktu, - skontaktować się z autoryzowanym serwisem.
Środek zmiękczający dostaje się bezpośrednio do bębna podczas wlewania go do dozownika:	<ul style="list-style-type: none"> • przekroczono poziom MAX.

1) W zależności od modelu.

2) W niektórych modelach może włączyć się sygnał dźwiękowy

3) Po usunięciu problemu wcisnąć przycisk "Start/Pauza", aby wznowić przerwany program.

ŚRODKI PIORĄCE I ZMIĘKCZAJĄCE

Stosować wyłącznie detergenty i dodatki przeznaczone do pralek automatycznych. Odradza się mieszanie różnych detergentów. Może to być przyczyną niszczenia tkanin. Nie ma żadnych ograniczeń dotyczących stosowania detergentów w proszku.

Należy umieszczać detergent w dozowniku odpowiednim do rodzaju stosowanego detergentu:

- proszek, tabletki lub porcjowany detergent w dozowniku do detergentu w proszku;

- detergent w płynie w dozowniku do detergentu w płynie.

Nie zaleca się umieszczania detergentu w żelu w dozowniku do detergentu w płynie. Niektórych detergentów w płynie nie należy

umieszczać w dozowniku do detergentów w płynie. W ich przypadku należy postępować zgodnie ze wskazówkami podanymi na opakowaniu.

DANE TECHNICZNE

WYMIARY	Wysokość Szerokość Głębokość	850 mm 400 mm 600 mm
NAPIĘCIE / CZĘSTOTLIWOŚĆ MOC		230 V / 50 Hz 2300 W
CIŚNIENIE WODY	Wartość minimalna Wartość maksymalna	0,05 MPa (0,5 bara) 0,8 MPa (8 barów)
Podłączenie do sieci wodociągowej		Rodzaj 20/27

INSTALACJA

Przed pierwszym uruchomieniem urządzenia należy usunąć wszystkie zabezpieczenia transportowe. Zachować zabezpieczenia na przyszłość: transport urządzenia bez zabezpieczeń może spowodować uszkodzenie wewnętrznych komponentów, nieuszczelnienie lub nieprawidłowości w pracy. Urządzenie może zostać uszkodzone w wyniku uderzeń.

ROZPAKOWANIE

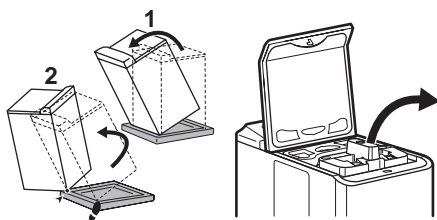

DEMONTAŻ ZABEZPIECZEŃ

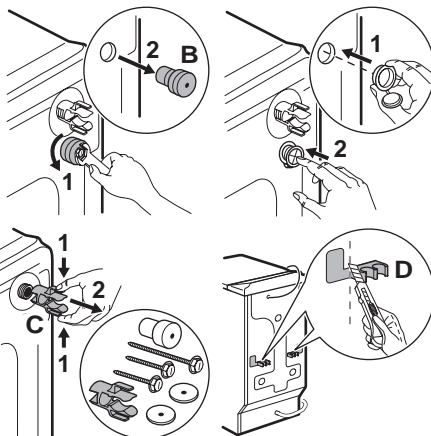
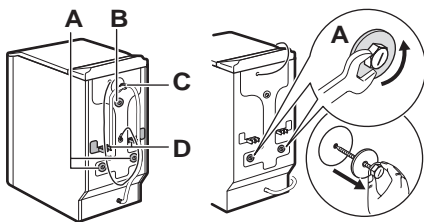

Aby zainstalować urządzenie na tym samym poziomie co przylegające meble, należy postępować zgodnie ze wskazówkami przedstawionymi na rysunku D.

DOPIŁYW WODY

Z tyłu pralki należy zamontować dostarczony w komplecie wąż dopływowy, wykonując poniższe czynności. Nie używać starego węża. Węża dopływowego nie można przedłużać. Jeśli jest za krótki, należy skontaktować się z serwisem.

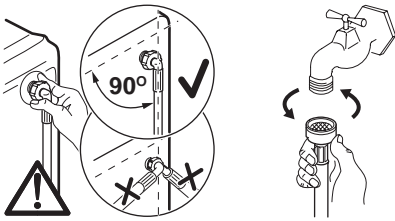

Otworzyć zawór wody. Sprawdzić szczelność.

SPUST WODY

Zamontować prowadnicę w kształcie litery "U" na węży spustowym. Zamontować końcówkę węża do rury kanalizacyjnej z syfonem (lub na krawędzi umywalki) na wysokości od 70 do 100 cm. Sprawdzić, czy zamocowanie jest solidne. Należy zapewnić dostęp powietrza do końcówki węża spustowego, aby zapobiec zasysaniu wody.

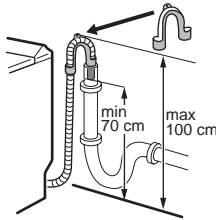

Nie wolno w żadnym przypadku rozciągać węża spustowego. Jeśli jest za krótki, należy skontaktować się z serwisantem.

OCHRONA ŚRODOWISKA

Symbol  na produkcie lub na opakowaniu oznacza, że tego produktu nie wolno traktować tak, jak innych odpadów domowych. Należy oddać go do właściwego punktu skupu surowców wtórnych zajmującego się złomowanym sprzętem elektrycznym i elektronicznym. Właściwa utylizacja i złomowanie pomagają w eliminacji niekorzystnego wpływu złomowanych produktów na środowisko naturalne oraz zdrowie. Aby uzyskać szczegółowe dane dotyczące możliwości recyklingu niniejszego urządzenia, należy skontaktować się z lokalnym urzędem miasta, służbami oczyszczania miasta lub sklepem, w którym produkt został zakupiony.

PODŁĄCZENIE ELEKTRYCZNE



Pralkę można podłączyć wyłącznie do zasilania jednofazowego o napięciu 230 V. W obwodzie elektrycznym pralki należy umieścić następujący bezpiecznik: 10 A dla 230 V. Urządzenie nie może być podłączane do sieci za pośrednictwem przedłużaczy ani rozgałęziaczy. Sprawdzić czy wtyczka oraz gniazdko jest uziemione i zgodne z obowiązującymi przepisami.

MIEJSCE INSTALACJI

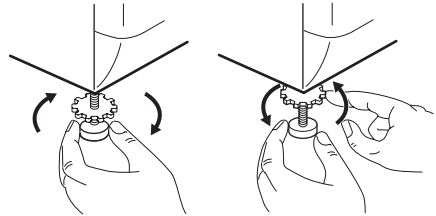
Umieścić urządzenie na płaskim i twardym podłożu w pomieszczeniu z dobrą wentylacją. Urządzenie nie może stykać się ze ścianą ani z meblami. Dokładne wypoziomowanie zapobiega wibracjom, hałasowi i przemieszczaniu się urządzenia w trakcie pracy.



UTYLIZACJA STAREGO URZĄDZENIA

 Wszystkie materiały oznaczone symbolem  nadają się do recyklingu. Należy oddać je do właściwego punktu zbiórki (informacje na temat takich punktów można uzyskać w urzędach gminy), aby umożliwić ich przetworzenie na surowce wtórne. Oddając urządzenie do utylizacji, należy również zadbać o to, aby usunąć wszelkie potencjalne zagrożenia z nim związane: odciąć przewód zasilający tuż przy urządzeniu.

ZALECENIA EKOLOGICZNE

 W celu zaoszczędzenia wody i energii elektrycznej, a tym samym przyczynienia się do ochrony środowiska, prosimy o przestrzeganie następujących zaleceń:

- O ile to możliwe, urządzenie należy ładować do pełna unikając małych ilości prania.

- Z programów z praniem wstępnym lub namaczaniem należy korzystać wyłącznie w przypadku bardzo zabrudzonego prania.
- Dopasować dawki detergentów do stopnia twardości wody oraz do wielkości wsadu oraz stopnia zabrudzenia prania.

POLSKA - WARUNKI GWARANCYJNE

1. Electrolux Poland Sp. z o.o. gwarantuje, że zakupione urządzenie jest wolne od wad fizycznych zobowiązując się jednocześnie – w razie ujawnienia takich wad w okresie gwarancyjnym i w zakresie określonym niniejszym dokumentem – do ich usunięcia w sposób uzależniony od właściwości wady.
2. Ujawniona wada zostanie usunięta na koszt gwaranta w ciągu 14 dni od daty zgłoszenia uszkodzenia do autoryzowanego punktu serwisowego Electrolux Poland.
3. W wyjątkowych przypadkach konieczności sprowadzenia części zamiennych od producenta termin naprawy może zostać wydłużony do 30 dni.
4. Okres gwarancji dla użytkownika wynosi 24 miesiące od daty zakupu.
5. Sprzęt przeznaczony jest do używania wyłącznie w warunkach indywidualnego gospodarstwa domowego.
6. Gwarancja nie obejmuje:
 - uszkodzeń powstałych na skutek używania urządzenia niezgodnie z instrukcją obsługi,
 - uszkodzeń mechanicznych, chemicznych lub termicznych,
 - uszkodzeń spowodowanych działaniem siły zewnętrznej np. przepięcia w sieci elektrycznej, wyładowania atmosferycznego, powodzi,
 - napraw i modyfikacji dokonanych przez firmy lub osoby nie posiadające autoryzacji Electrolux Poland,
 - części z natury łatwo zużywalnych takich jak: żarówki, bezpieczniki, filtry, pokrętła, półki, akcesoria,
 - instalacji, konserwacji, przeglądów, czyszczenia, odblokowania, usunięcia zanieczyszczeń oraz instruktażu.
 - przypadków, w których nie stwierdzono wady produktu w trakcie wizyty serwisu.
7. Klientowi przysługuje wymiana sprzętu na nowy jeżeli po wykonaniu w okresie gwarancji czterech napraw nadal występują w nim wady. Przez naprawę rozumie się wykonanie czynności o charakterze specjalistycznym właściwym dla usunięcia wady. Pojęcie naprawy nie obejmuje: instalacji, instruktażu, konserwacji sprzętu, poprawy połączeń mechanicznych lub elektrycznych.
8. Wymiany sprzętu dokonuje autoryzowany punkt serwisowy Electrolux Poland lub jeśli jest to niemożliwe placówka sprzedaży detalicznej, w której sprzęt został zakupiony (wymiana lub zwrot gotówki). Sprzęt zwracany musi być kompletny, bez uszkodzeń mechanicznych. Niespełnienie tych warunków może spowodować nie uznanie gwarancji.

9. Montaż sprzętu wymagającego specjalistycznego podłączenia do sieci gazowej lub elektrycznej może być wykonany wyłącznie przez osoby posiadające odpowiednie uprawnienia pod rygorem utraty gwarancji.
10. Electrolux Poland nie ponosi żadnej odpowiedzialności za uszkodzenia powstałe na skutek niewłaściwego zainstalowania sprzętu lub w wyniku napraw wykonanych przez osoby nieupoważnione.
11. Powyższa gwarancja nie wyłącza, nie ogranicza ani nie zawiesza uprawnień kupującego wynikających z tytułu niezgodności towaru z umową.
12. Niniejsza gwarancja obowiązuje na terytorium Polski.
13. Warunkiem dokonania naprawy lub wymiany urządzenia w ramach gwarancji jest przedstawienie dowodu zakupu z wpisaną czytelnie datą sprzedaży, potwierdzoną pieczęcią i podpisem sprzedawcy.

Uwaga: uszkodzenie lub usunięcie tabliczki znamionowej z urządzenia może spowodować nie uznanie gwarancji.

Electrolux Poland Sp. z o.o.
ul. Kolejowa 5/7, 01-217 Warszawa
e-mail: reklamacje@electrolux.com,
www.electrolux.pl

PL Gwarancja Europejska: Niniejsze urządzenie jest objęte gwarancją firmy Electrolux w każdym z krajów wymienionych na końcu niniejszej instrukcji przez okres podany w gwarancji urządzenia lub określony ustawowo. W przypadku przeprowadzki właściciela urządzenia z jednego z poniższych krajów do innego, gwarancja zachowuje swoją ważność z następującymi zastrzeżeniami:

- Gwarancja na urządzenie obowiązuje od dnia zakupu. Datę zakupu należy potwierdzić przez okazanie dokumentu zakupu wydanego przez sprzedawcę urządzenia.
- Okres gwarancji na urządzenie oraz zakres gwarancji (wykonawstwo oraz części) są takie same, jak okres i zakres obo-

wiązujące dla danego modelu lub serii urządzenia w nowym kraju zamieszkania.

- Gwarancja na urządzenie jest wydawana osobiście na pierwszego kupującego i nie można jej przekazać na innego użytkownika.
- Urządzenie zostało zainstalowane i jest eksploatowane wyłącznie do celów domowych zgodnie z instrukcjami firmy Electrolux. Użytkowanie do celów zawodowych jest wykluczone.
- Urządzenie zostało zainstalowane zgodnie ze wszystkimi obowiązującymi przepisami nowego kraju zamieszkania.

Postanowienia niniejszej Gwarancji Europejskiej w żaden sposób nie ograniczają nabytych praw ustawowych.

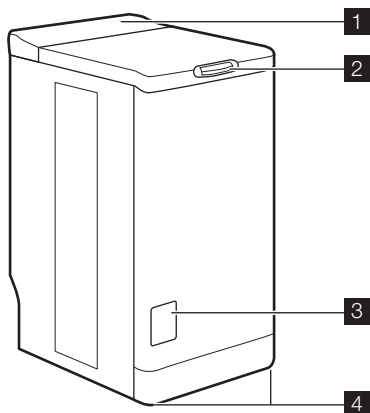

- 1** Панель управления
- 2** Кнопка крышки
- 3** Крышка фильтра
- 4** Регулировочные ножки

ПАНЕЛЬ УПРАВЛЕНИЯ

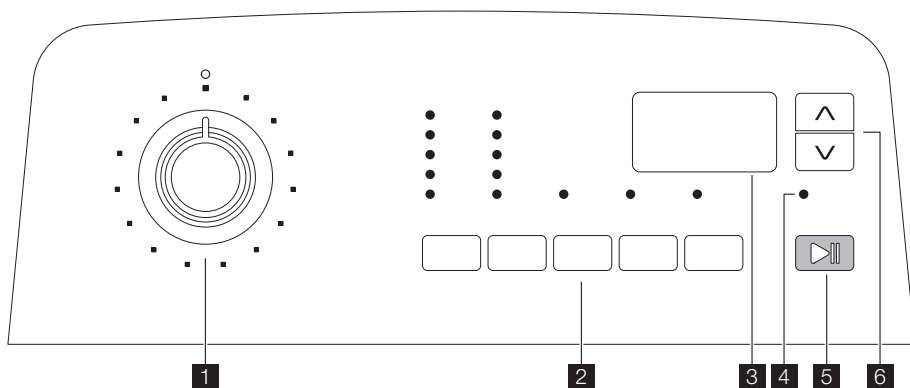

- 1** Селектор программ
- 2** Кнопки и их функции
- 3** Дисплей
- 4** Индикатор «Дополнительное полоскание»
- 5** Кнопка «Пуск/Пауза»
- 6** Кнопки функции «Менеджер времени»

СИМВОЛЫ

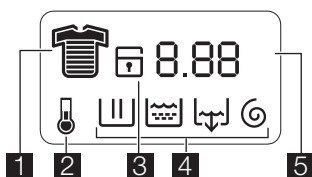

- 1** Менеджер времени
- 2** Температура
- 3** Безопасность детей
- 4** Выполняемый цикл: Предварительная стирка/стирка, Полоскание, Слив, Отжим
- 5** Продолжительность цикла или обратный отсчет таймера задержки

ОТДЕЛЕНИЯ ДОЗАТОРОВ

Для порошкового средства для стирки:

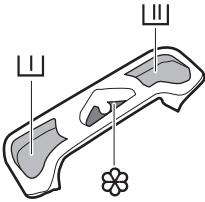

- Предварительная стирка
- Стирка
- ☼ Смягчитель (не заполняйте выше максимальной метки MAX **(M)**)

Для жидкого средства для стирки:

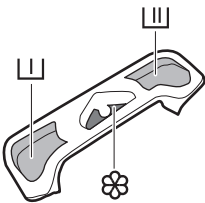

- Предварительная стирка (не заполняйте выше максимальной метки MAX)
- Стирка (не заполняйте выше максимальной метки MAX)
- ☼ Смягчитель (не заполняйте выше максимальной метки MAX **(M)**)



СВЕДЕНИЯ ПО ТЕХНИКЕ БЕЗОПАСНОСТИ

Перед установкой и эксплуатацией Вашей машины внимательно прочтите следующие пункты. Храните это руководство пользователя рядом с машиной.

ОБЩИЕ ПРАВИЛА ТЕХНИКИ БЕЗОПАСНОСТИ

- Не модифицируйте и не пытайтесь модифицировать эту стиральную машину. Это может быть опасным.
- Проверьте, что перед запуском стирки с вещей были сняты или вытащены из их карманов какие бы то ни было монеты, булавки, заколки, винты и прочие подобные предметы. Если их не удалить, они могут серьезно повредить стиральную машину.
- Закладывайте рекомендованное количество моющих средств.
- Небольшие вещи (носки, ремешки и т.п.) укладывайте все вместе в небольшой льняной мешочек или наволочку.

- После того, как закончите стирку, извлеките вилку из розетки и закройте вентиль наливного шланга.
- Перед чисткой или техобслуживанием обязательно отключайте машину.
- Не стирайте в машине порванные или недошитые вещи, а также вещи с проволочным каркасом.

УСТАНОВКА

- Распакуйте или попросите, чтобы машину распаковали, сразу после доставки. Проверьте, не повреждена ли машина снаружи. Сообщите своему поставщику о любых транспортных повреждениях.
- Перед установкой машины вывинтите все транспортировочные винты и удалите всю упаковку.
- Подключение к водопроводу должно выполняться квалифицированным сантехником.
- Если для подключения к электрической сети стиральная машина должна быть каким-либо образом адаптиро-

- вана, обратитесь к квалифицированному электрику.
- Проследите, чтобы после установки электрический кабель не был поврежден.
 - Если машина устанавливается на ковровое покрытие, проверьте, чтобы ковер не перекрывал вентиляционные каналы в основании машины.
 - Машина, чтобы соответствовать правилам, должна быть оборудована вилкой с заземлением.
 - Перед включением Вашей машины в электросеть внимательно прочтите инструкции в главе "Подключение к электросети".
 - Замена электрического кабеля должна выполняться только уполномоченным специалистом.
 - Изготовитель не может нести ответственность за какое бы то ни было повреждение, возникшее в результате некорректной установки.

МЕРЫ ПРЕДОСТОРОЖНОСТИ ДЛЯ ПРЕДОТВРАЩЕНИЯ ЗАМЕРЗАНИЯ

Если температура в помещении, в котором установлена машина, может опуститься ниже 0°C, следует принять следующие меры предосторожности:

- Закройте водопроводный кран и отсоедините наливной шланг.
- Поместите концы наливного шланга и сливного шланга в установленный на полу тазик.
- Выберите программу "Слив" и дайте ей дойти до конца.
- Отключите машину от сети, повернув селектор программ в положение "Стоп" .
- Выньте вилку сетевого шнура машины из розетки.

- Снова присоедините наливной и сливной шланги.

Таким образом, вода, оставшаяся в шлангах, будет слита: это предотвратит образование льда, который мог бы привести к выходу вашей машины из строя. Перед следующим включением убедитесь, что машина установлена в таком месте, в котором температура не будет опускаться ниже ноля.

ЭКСПЛУАТАЦИЯ

- Ваша машина предназначена для обычного бытового применения. Не пользуйтесь машиной в коммерческих, промышленных или каких-либо других целях.
- Перед стиркой любой вещи просмотрите инструкции на ее ярлыке.
- Не закладывайте в машину вещи, на которых были пятна, обработанные керосином, спиртом, трихлорэтиленом и т.д. В случае применения таких пятновыводителей перед тем, как помещать вещи в барабан, убедитесь, что они полностью высохли.
- Освободите карманы и разверните белье.
- Данное изделие не предназначено для эксплуатации лицами (включая детей) с ограниченными физическими, сенсорными или умственными способностями, с недостаточным опытом или знаниями без присмотра отвечающего за их безопасность лица или получения от него соответствующих инструкций, позволяющих им безопасно эксплуатировать устройство. Необходимо присматривать за детьми и не разрешать им играть с машиной.

ПОЛЬЗОВАТЕЛЬСКИЕ НАСТРОЙКИ

БЕЗОПАСНОСТЬ ДЕТЕЙ



Эта функция предусматривает два типа блокировки:

- Если данная функция включена после начала цикла, внесение каких-либо изменений в функции или программу становится невозможным.

Цикл продолжит выполнение, и для запуска нового цикла необходимо отключить данную функцию.



- Если данная функция включена до начала цикла, то прибор запустить не удастся.

Для того, чтобы включить функцию «Защита от детей», одновременно нажмите и удерживайте нажатыми кнопки

«Жидкое средство для стирки»  и «Задержка пуска»  до тех пор, пока на дисплее не появится символ подтверждения . Настройки этой функции будут сохранены в памяти прибора. Чтобы выключить функцию «Защита от детей», повторите ту же последовательность действий.



ЗВУКОВОЙ СИГНАЛ

Когда звуковая сигнализация включена, сигнал раздается при нажатии кнопки при завершении выполнения программы и при возникновении неисправности.

Чтобы отключить эту функцию, включите прибор, затем одновременно нажмите и удерживайте нажатыми кнопки «Предварительная стирка»  и «Дополнительное полоскание»  до появления звукового сигнала. Этот сигнал будет раздаваться только в случае,

если звуковая сигнализация включена. Чтобы заново включить эту функцию, повторите ту же последовательность действий.

ФУНКЦИЯ "ДОПОЛНИТЕЛЬНОЕ ПОЛОСКАНИЕ"

Стиральная машина добавит одно или несколько полосканий во время цикла. Данную функцию рекомендуется использовать людям с чувствительной кожей и в местностях с мягкой водой. На несколько секунд нажмите и удерживайте кнопки "Отжим"  и "Предварительная стирка" . Загорится индикатор "Дополнительное полоскание" . Дополнительная функция будет включена постоянно, даже если прибор будет выключен и затем снова включен. Чтобы отключить функцию повторно выполните указанные выше действия.

ВЫПОЛНЕНИЕ ЦИКЛА СТИРКИ

ПЕРВОЕ ИСПОЛЬЗОВАНИЕ

-  • Убедитесь в том, что подключены машины к электросети, водопроводу и канализации полностью в соответствии с инструкциями по установке.
- Извлеките из барабана пенопластовую вставку и все прочие предметы.

- Для первого раза выполните цикл стирки при 90°C, без белья, но с моющим средством, чтобы очистить бак.

ЕЖЕДНЕВНОЕ ИСПОЛЬЗОВАНИЕ

ЗАГРУЗКА БЕЛЬЯ

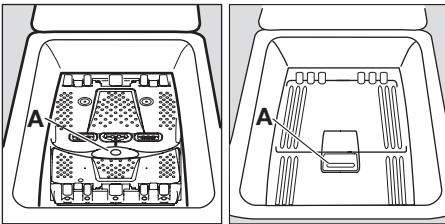

- Откройте крышку прибора.
- Откройте барабан, нажав запирающую кнопку А⁴⁾: Автоматически откроются две створки.



- Загрузите белье, закройте барабан и крышку стиральной машины.

-  **ВНИМАНИЕ!** Перед закрытием крышки прибора убедитесь, что барабан закрыт как следует:
 - Когда обе створки закрыты,
 - запирающая кнопка А высвобождается.

ДОЗИРОВКА МОЮЩИХ СРЕДСТВ

Установите требуемый дозатор моющего средства. Засыпьте соответствующее количество стирального порошка в отделения стирки  и предваритель-

4) Зависит от модели.



ной стирки , если была выбрана функция "Предварительная стирка". При необходимости засыпьте в отделение смягчитель для ткани .

ВЫБОР ПРОГРАММЫ

Поверните селектор программ на нужную программу. Зеленый индикатор кнопки "Пуск/Пауза"  включится в мигающем режиме.

Если повернуть селектор программ на другую программу во время выполнения цикла, то машина проигнорирует эту вновь выбранную программу. При этом красные индикаторы кнопок "Err" и "Пуск/Пауза"  на несколько секунд включатся в мигающем режиме.





ВЫБОР ТЕМПЕРАТУРЫ

Нажимая кнопку "Температура" , увеличьте или уменьшите значение заданной температуры (см. "Таблица программ"). Символ  означает холодную стирку.

ВЫБОР СКОРОСТИ ОТЖИМА

Для изменения скорости отжима нажмите на кнопку "Отжим" .

Максимальные скорости отжима: для программ "Хлопок", "Эконом", "Шерсть", "Женское белье" и "Джинсы" – 1000 об/мин; для программ "Синтетика", "Легкая глажка" и "Спорт интенсивная" – 900 об/мин; для программ "Деликатные ткани", "Шелк" и "Спорт" – 700 об/мин.

В случае выбора функции "Остановка с водой в баке"  или "Ночная тишина плюс"  по окончании выполнения программы для завершения цикла и слива воды необходимо выбрать функцию "Отжим"  или "Слив" .

"Ночная тишина плюс": данный цикл не предусматривает отжим и заканчивается остановкой с водой в баке.

ВЫБОР ФУНКЦИЙ

Дополнительные функции следует выбирать после выбора программы и перед нажатием кнопки "Пуск / Пауза"  (см. Таблица программ). Нажмите необходимую кнопку (кнопки) и загорятся соответствующие индикаторы. При по-

вторном нажатии индикаторы погаснут. В случае выбора функции, несовместимой с выбранной программой, на дисплее мигает "Err" ("ошибка") и индикатор кнопки "Пуск / Пауза"  мигает красным светом.

"ПРЕДВАРИТЕЛЬНАЯ СТИРКА"



Этот прибор выполняет предварительную стирку при максимум 30°C.

ФУНКЦИЯ «ЖИДКОЕ СРЕДСТВО ДЛЯ СТИРКИ»





Данная функция позволяет адаптировать цикл стирки к условиям применения жидкого средства для стирки.



"ОТСРОЧКА ПУСКА"

Эта функция позволяет отложить запуск программы стирки на 30, 60, 90 минут или на время от 2 до 20 часов. Установленное время появится на дисплее на несколько секунд

Можно в любое время до нажатия кнопки «Пуск/Пауза»  изменить или отменить время задержки пуска, нажав на кнопку задержки пуска  еще раз (, означает немедленный пуск).

Если вы уже нажали кнопку "Пуск/Пауза" , но хотите изменить или отменить время завершения цикла, выполните следующие действия:

- Чтобы отменить отсрочку пуска и запустить цикл немедленно, нажмите кнопку "Пуск/Пауза"  и "Отсрочка пуска" . Нажмите кнопку "Пуск/Пауза"  для запуска программы.
- Для изменения периода отсрочки необходимо нажать кнопку "Остановка"  и перепрограммировать цикл.

В течение отсрочки времени начала цикла крышка будет заблокирована. При необходимости открыть крышку, переведите машину в режим паузы, нажав кнопку "Пуск/Пауза" . После того, как вы опять закроете крышку, нажмите кнопку "Пуск/Пауза" .

МЕНЕДЖЕР ВРЕМЕНИ

Можно увеличить или уменьшить продолжительность цикла с помощью кнопки "Time Manager" . Также отображается степень загрязненности белья.

Степень загрязненности	Символ	Тип ткани
Высокая		Для стирки сильно загрязненных вещей
Обычная		Для стирки вещей с обычной степенью загрязненности
Ежедневная стирка		Для стирки вещей, ношенных 1 день
Легкая		Для стирки слабозагрязненных вещей
Быстрая стирка ¹⁾		Для стирки слегка загрязненных вещей
Очень быстрая стирка ¹⁾		Для стирки слабозагрязненных и малоношенных вещей
Свежесть ¹⁾	 ²⁾	Чтобы просто осветить предметы одежды
Супер свежесть ¹⁾	 ²⁾	Чтобы просто осветить очень небольшое число предметов одежды

1) Для стирки при половинной загрузке машины.

2) Символ мигает и гаснет: этот цикл стирки предназначен только для освежения.

Возможность применения этих режимов для различных уровней загрязненности зависит от типа выбранной программы.

ПУСК ПРОГРАММЫ

Чтобы начать цикл, нажмите на кнопку «Пуск/Пауза» ; соответствующий индикатор загорится зеленым цветом. В ходе выполнения цикла селектор программ остается неподвижным; это нормально. На дисплее отображаются текущий цикл и время до его завершения. Если была установлена отсрочка пуска, на дисплее показывается оставшееся до старта время.



 В ходе набора прибором воды на короткое время может включиться сливной насос.

ПРОГРЕВ



В течение выполнения цикла, когда машина достигает заданной температуры, на дисплее появляется символ .

ПРЕРЫВАНИЕ ПРОГРАММЫ

Добавление белья в течение первых 10 минут.

Нажмите кнопку "Пуск/Пауза":  соответствующий индикатор замигает зеленым, а прибор перейдет в режим паузы. Дверцу можно открыть только через 2 минуты после остановки машины. Для возобновления выполнения программы повторно нажмите кнопку "Пуск/Пауза" .



Изменение выполняемой программы

Перед внесением изменений в текущую программу необходимо приостановить работу стиральной машины, нажав кнопку "Пуск/Пауза" . Если требуемое изменение программы невозможно, на дисплее замигает "Err" ("ошибка"), а кнопка "Пуск/Пауза"  замигает на несколько секунд красным светом. Если изменить программу все же необходимо, следует отменить текущую программу (см. ниже).

Отмена программы

Чтобы отменить программу, поверните селектор программ в положение остановки "O".

ЗАВЕРШЕНИЕ ПРОГРАММЫ

Стиральная машина автоматически остановится, кнопка «Пуск/Пауза»  погаснет, а на дисплее замигает . Крышку можно открыть только через 2 минуты после остановки машины. Поверните селектор программ в положение «Стоп» O. Извлеките белье. Выньте вилку из розетки и закройте водопроводный кран.

Режим ожидания : Спустя несколько минут после окончания программы включается режим экономии энергии. Снижается яркость дисплея. При нажатии любой кнопки прибор выходит из режима экономии энергии.

ТАБЛИЦА ПРОГРАММ

Программа / Тип ткани	Загрузка	Применимые функции
 Хлопок (стирка в холодной воде – 90°C): изделия из белой или цветной ткани, например, рабочая одежда средней степени загрязненности, постельное белье, скатерти, нижнее белье, полотенца.	6 кг	«Остановка с водой в баке», «Ночная тишина плюс», «Предварительная стирка», «Жидкое средство для стирки», «Дополнительное полоскание», «Менеджер времени», «Отсрочка пуска»
 Синтетика (стирка в холодной воде – 60°C): изделия из синтетических тканей, нижнее белье, цветное белье, изделия из окрашенных тканей, не требующие глажки рубашки и блузки.	2,5 кг	«Остановка с водой в баке», «Ночная тишина плюс», «Предварительная стирка», «Жидкое средство для стирки», «Дополнительное полоскание», «Менеджер времени», «Отсрочка пуска»
 Деликатные ткани (стирка в холодной воде – 40°C): любые вещи из тонких тканей, например, занавески.	2,5 кг	«Остановка с водой в баке», «Ночная тишина плюс», «Предварительная стирка», «Жидкое средство для стирки», «Дополнительное полоскание», «Менеджер времени», «Отсрочка пуска»
 Шерсть (стирка в холодной воде – 40°C): шерстяные вещи, которые можно стирать в стиральной машине и на которых есть ярлыки «чистая натуральная шерсть, машинная стирка, не садится».	1 кг	«Остановка с водой в баке», «Ночная тишина плюс», «Жидкое средство для стирки», «Отсрочка пуска»
 Шелк (стирка в холодной воде – 30°C): стирка изделий, пригодных для машинной стирки при 30°C.	1 кг	«Остановка с водой в баке», «Ночная тишина плюс», «Жидкое средство для стирки», «Отсрочка пуска»
 Женское белье (стирка в холодной воде – 40°C): стирка изделий, требующих очень бережного обращения, например, женского белья.	1 кг	«Остановка с водой в баке», «Ночная тишина плюс», «Жидкое средство для стирки», «Отсрочка пуска»
 Полоскание: эту программу можно использовать для полоскания вещей, выстиранных вручную.	6 кг	«Остановка с водой в баке», «Ночная тишина плюс», «Дополнительное полоскание», «Отсрочка пуска»
 Слив: слив воды из бака после выполнения функции «Остановка с водой в баке» или «Ночная тишина плюс»	6 кг	
 Отжим: отжим со скоростью 700 – 1000 об/мин после выполнения функции «Остановка с водой в баке» или «Ночная тишина плюс»	6 кг	Отсрочка пуска
 Режим «Эконом»¹⁾ (40°C – 90°C): белое или цветное белье, например, рабочая одежда средней степени загрязненности, постельное белье, скатерти, нижнее белье, полотенца.	6 кг	«Остановка с водой в баке», «Ночная тишина плюс», «Предварительная стирка», «Жидкое средство для стирки», «Дополнительное полоскание», «Отсрочка пуска»

Программа / Тип ткани	Загрузка	Применимые функции
 Легкая глажка (стирка в холодной воде – 60°C): стирка изделий из хлопка и синтетики. Уменьшает образование складок, тем самым облегчая глажку.	1 кг	«Остановка с водой в баке», «Предварительная стирка», «Жидкое средство для стирки», «Дополнительное полоскание», «Отсрочка пуска»
 Джинсы (стирка в холодной воде – 60°C): стирка изделий из джинсовой ткани. Добавляется функция «Дополнительное полоскание».	3 кг	«Остановка с водой в баке», «Ночная тишина плюс», «Предварительная стирка», «Жидкое средство для стирки», «Отсрочка пуска»
 «Спорт интенсивная» (стирка в холодной воде – 40°C): Стирка сильно загрязненной верхней спортивной одежды. Добавляется дополнительная функция «Предварительная стирка».	2,5 кг	«Остановка с водой в баке», «Ночная тишина плюс», «Жидкое средство для стирки», «Дополнительное полоскание», «Отсрочка пуска»
 Спорт (30°C): спортивная одежда.	2,5 кг	«Остановка с водой в баке», «Жидкое средство для стирки», «Отсрочка пуска».

1) Стандартные программы для оценки класса энергопотребления. В соответствии с директивой 1061/2010 программы «Хлопок Эконом 60°C» и «Хлопок Эконом 40°C» являются эквивалентными стандартным программам «Хлопок 60°C» и «Хлопок 40°C». Это наиболее энергоэффективные программы для стирки этого типа белья нормальной степени загрязненности из хлопка в части экономии как электроэнергии, так и потребления воды.

ПОКАЗАТЕЛИ ПОТРЕБЛЕНИЯ

 Приведенные в таблице данные являются ориентировочными. Они могут меняться в зависимости от количества и типа белья, температуры воды и окружающей температуры.

Программы	Загрузка (кг)	Потребление электроэнергии (кВт·ч)	Потребление воды (литры)	Приблизительная продолжительность программы (в минутах)	Остаточная влажность (%) ¹⁾
Хлопок 60°C	6	1.20	55	150	60
Хлопок 40°C	6	0.85	55	140	60
Синтетика 40°C	2.5	0.55	44	80	37
Деликатные ткани, 40°C	2.5	0.50	48	70	37
Шерсть/ручная стирка 30°C	1	0.35	50	61	32
Стандартные программы для стирки хлопка					
Стандартная хлопок 60°C	6	1.02	52	240	60
Стандартная хлопок 60°C	3	0.80	40	165	60
Стандартная хлопок 40°C	3	0.66	40	140	60

1) По окончании фазы отжима.

В отключенном состоянии (Вт)	При оставлении во включенном состоянии (Вт)
0.10	1.60

ЧИСТКА И УХОД

Перед чисткой извлеките вилку из розетки.

УДАЛЕНИЕ НАКИПИ

Для удаления накипи используйте соответствующее некорродирующее средство, предназначенное для стиральных машин. Прочтите рекомендации изготовителя в отношении дозировки и частоты использования.

ВНЕШНИЕ ПОВЕРХНОСТИ

Внешние поверхности машины мойте теплой водой с моющим средством. Не допускается использование этилового спирта, растворителей или подобных материалов.

ДОЗАТОР МОЮЩИХ СРЕДСТВ

Для очистки действуйте следующим образом:

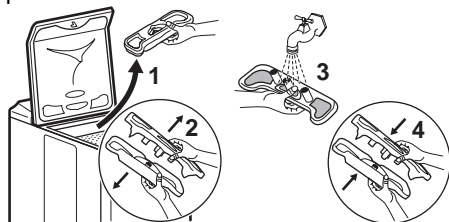

СЛИВНОЙ ФИЛЬТР

Регулярно чистите фильтр, расположенный у основания машины:

ПРОБЛЕМЫ ПРИ РАБОТЕ

Перед отгрузкой машины с завода она прошла многочисленные испытания. Тем не менее, если обнаружилась не-

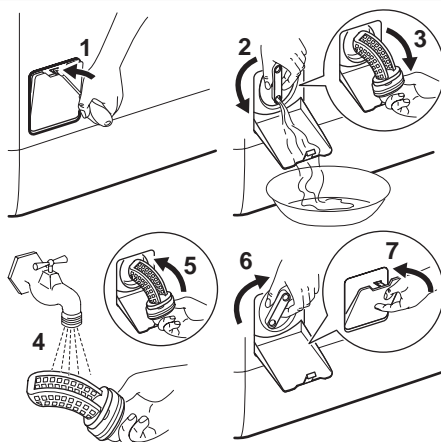

ФИЛЬТРЫ НАЛИВНОГО ШЛАНГА

Для очистки действуйте следующим образом:

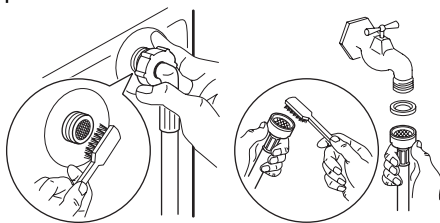

исправность, перед тем, как обращаться в сервисный центр, просмотрите этот раздел.

Неисправность	Возможные причины
<p>Стиральная машина не запускается или не наполняется водой.</p>	<ul style="list-style-type: none"> • Вилка прибора не вставлена в розетку как следует, неисправна электропроводка. • Неплотно закрыты крышка и створки барабана. • Неверно выбрана команда пуска программы. • Нарушение энергоснабжения. • Отключена подача воды. • Закрыт кран впуска воды. • Загрязнены водозаборные фильтры. • На наливном шланге отображается красная метка¹⁾.
<p>Прибор наполняется водой, но вода сразу сливается.</p>	<ul style="list-style-type: none"> • U-образная часть системы слива расположена слишком низко (см. «Установка»).
<p>Машина не выполняет полоскание или не сливает воду.</p>	<ul style="list-style-type: none"> • Сливной шланг засорен или перегнут. • Засорен фильтр на линии слива воды. • Сработал датчик дисбаланса: белье неравномерно распределено в барабане. • Была выбрана программа «Слив», функция «Ночная тишина плюс» или «Остановка с водой в баке». • U-образная часть слива установлена на неверной высоте.
<p>Вода вокруг стиральной машины.</p>	<ul style="list-style-type: none"> • Чрезмерное пенообразование и переполнение бака, вызванные избыточным количеством средства для стирки. • Выбранное средство для стирки не предназначено для использования в стиральных машинах. • Неверно подключена U-образная часть слива. • Не поставлен на место сливной фильтр. • Протекает наливной шланг.
<p>Результаты стирки неудовлетворительны.</p>	<ul style="list-style-type: none"> • Выбранное средство для стирки не предназначено для использования в стиральных машинах. • Слишком много белья в барабане. • Выбран неподходящий цикл стирки. • Недостаточно моющего средства.
<p>Чрезмерная вибрация и шум прибора.</p>	<ul style="list-style-type: none"> • Из прибора не удалена вся упаковка (см. «Установка»). • Прибор не выровнен по горизонтали и не сбалансирован. • Прибор установлен слишком близко к стене или мебели. • Белье неравномерно распределено в барабане. • Слишком малая загрузка барабана.
<p>Цикл стирки продолжается слишком долго.</p>	<ul style="list-style-type: none"> • Загрязнены водозаборные фильтры. • Отключена подача воды или электроэнергии. • Сработал датчик перегрева двигателя. • Температура поступающей воды ниже обычного. • Сработала система безопасности по выявлению пенообразования (избыток средства для стирки), и стиральная машина приступила к сливу пены. • Сработал датчик дисбаланса: была добавлена дополнительная фаза для равномерного распределения белья в барабане.
<p>Стиральная машина останавливается во время выполнения цикла стирки.</p>	<ul style="list-style-type: none"> • Неисправность в системе подачи воды или электропитания. • Выбрана функция "Остановка с водой в баке". • Открыты створки барабана.
<p>По окончании цикла стирки крышка не открывается.</p>	<ul style="list-style-type: none"> • Индикатор «немедленное открывание»¹⁾ не светится. • Слишком высокая температура внутри барабана. • Крышка разблокируется через 1-2 минуты после завершения цикла¹⁾.

Неисправность	Возможные причины
На дисплее появляется код ошибки «E40» ²⁾ а красный индикатор кнопки «Пуск/Пауза» может мигать. ³⁾	<ul style="list-style-type: none"> • Неплотно закрыта крышка.
На дисплее появляется код ошибки «E20», ²⁾ а красный индикатор кнопки «Пуск/Пауза» мигает ³⁾ :	<ul style="list-style-type: none"> • Засорен фильтр на линии слива воды. • Сливной шланг засорен или перегнут. • Слишком высоко закреплен сливной шланг (см. «Установка»). • Засорен сливной насос. • Засорены напорные трубы.
На дисплее появляется код ошибки «E10» ²⁾ и мигает красный индикатор кнопки «Пуск/Пауза» ³⁾ :	<ul style="list-style-type: none"> • Закрыт вентиль на линии подачи воды. • Отключена подача воды. • На наливном шланге отображается красная метка¹⁾.
На дисплее появляется код ошибки «EFO» ²⁾ и мигает красный индикатор кнопки «Пуск/Пауза» ³⁾ :	<ul style="list-style-type: none"> • Засорен фильтр на линии слива воды. • Сработала система защиты от перелива. Выполните следующие операции: <ul style="list-style-type: none"> - закройте вентиль на линии впуска воды; - извлеките из прибора все белье и через 2 минуты отключите его от сети; - обратитесь в сервисный центр.
При наполнении дозатора смягчитель попадает прямо в барабан.	<ul style="list-style-type: none"> • Чрезмерное количество смягчителя – выше отметки «МАКС».

1) Зависит от модели.

2) Некоторые модели могут выдавать звуковой сигнал,

3) После устранения неполадки нажмите на кнопку «Пуск/Пауза» для перезапуска прерванной программы.

МОЮЩИЕ СРЕДСТВА И ДОБАВКИ

Пользуйтесь только предназначенными для стиральных машин моющими средствами и добавками. Смешивать различные типы моющих средств не рекомендуется. Это может ухудшить результаты стирки. По использованию стиральных порошков ограничений нет. Используйте дозатор моющего средства, предназначенный для соответствующего вида средств для стирки:

- порошок, таблетки или дозированные средства помещайте в дозатор для порошкового средства для стирки.

- жидкие средства для стирки наливайте в дозатор для жидких средств. Не рекомендуется наливать гелеобразные средства для стирки в дозатор для жидких средств. Некоторые жидкие средства для стирки не рекомендуется использовать в дозаторе для жидких средств. Следуйте указаниям на упаковке средства для стирки.

ТЕХНИЧЕСКИЕ ХАРАКТЕРИСТИКИ

ГАБАРИТЫ	Высота	850 мм
	Ширина	400 мм
	Глубина	600 мм

НАПРЯЖЕНИЕ/ЧАСТОТА СЕТИ ПОТРЕБЛЕНИЕ ЭЛЕКТРОЭ- НЕРГИИ		230 В/50 Гц 2300 Вт
ДАВЛЕНИЕ ВОДЫ	Минимум Максимум	0,05 МПа (0,5 бар) 0,8 МПа (8 бар)
Подключение к водопроводу		Тип 20/27

УСТАНОВКА

Перед первым использованием машины удалите всю защитную транспортировочную упаковку. Храните ее для возможной транспортировки в будущем: транспортировка машины без защитной транспортировочной упаковки может привести к повреждению внутренних компонентов и вызвать возникновение утечек и неисправностей. Машина также может быть повреждена в результате физического контакта.

РАСПАКОВКА

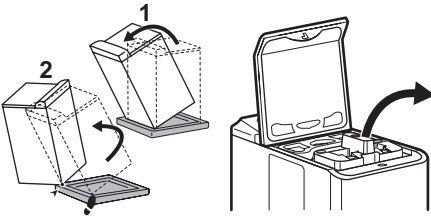

СНЯТИЕ ТРАНСПОРТИРОВОЧНОЙ ЗАЩИТЫ

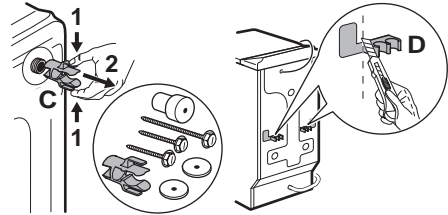
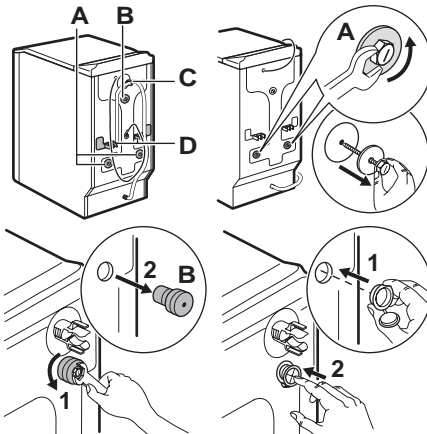

Для того чтобы установить стиральную машину вровень с окружающей мебелью, действуйте, как показано на рис. D.

ПОДАЧА ВОДЫ

Закрепите шланг подачи воды, поставляемый в комплекте с прибором, на задней панели стиральной машины, выполнив описанные ниже действия. Не используйте повторно старый шланг. Удлинять наливной шланг нельзя. Если он слишком короткий, проконсультируйтесь с сервисным центром.

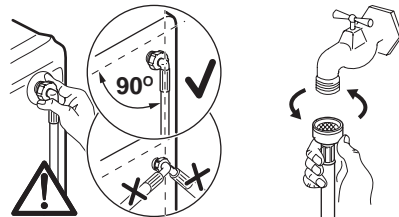

Откройте водопроводный вентиль. Проверьте на отсутствие утечки.

СЛИВ

Присоедините U-образное колено к сливному шлангу. Точка подсоединения к сливному стояку (или месту слива в раковину) должна располагаться на высоте 70-100 см. Обеспечьте надежное крепление. Для предотвращения возникновения сифонного эффекта конец сливного шланга должен находиться в воздухе (а не в воде). Сливной шланг никогда не должен быть натянутым. Если он слишком короткий, обратитесь за консультацией в местный авторизованный сервисный центр.

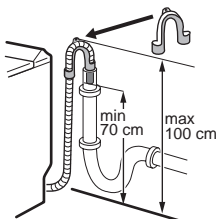

ЭЛЕКТРИЧЕСКОЕ ПОДКЛЮЧЕНИЕ

Стиральная машина должна подключаться только к однофазной сети напряжением 230 В. Проверьте номинал

предохранителей 10 А для 230 В. Прибор не должен подключаться через удлинитель, имеющий одну или несколько розеток. Проверьте, что вилка заземлена и оборудована в соответствии с действующими положениями

РАЗМЕЩЕНИЕ

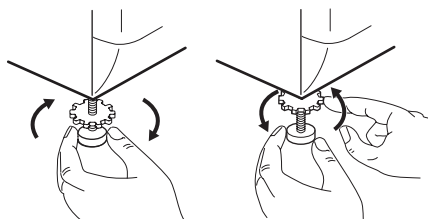

Установите прибор на плоскую и твердую поверхность в вентилируемом месте. Проследите за тем, чтобы прибор не касался стены или мебели. Точное выравнивание прибора по горизонтали позволяет предотвратить вибрации, шум и смещение прибора во время работы.



ОХРАНА ОКРУЖАЮЩЕЙ СРЕДЫ

Символ  на изделии или на его упаковке указывает, что оно не подлежит утилизации в качестве бытовых отходов. Вместо этого его следует сдать в соответствующий пункт приема электронного и электрооборудования для последующей утилизации. Соблюдая правила утилизации изделия, Вы помогаете предотвратить причинение окружающей среде и здоровью людей потенциального ущерба, который возможен в противном случае, вследствие неподобающего обращения с подобными отходами. За более подробной информацией об утилизации этого изделия просьба обращаться к местным властям, в службу по вывозу и утилизации отходов или в магазин, в котором Вы приобрели изделие.

УТИЛИЗАЦИЯ ИЗДЕЛИЯ

 Все материалы, на которых имеется символ , являются перерабатываемыми. Доставьте их в место

сбора отходов (можно узнать в местном самоуправлении) для последующей переработки. При утилизации Вашей машины снимите с нее все детали, могущие быть опасными для окружающих: срежьте электрический кабель как можно ближе к машине.

ИНФОРМАЦИЯ ПО ОХРАНЕ ОКРУЖАЮЩЕЙ СРЕДЫ

-  С целью экономии воды и электроэнергии и, тем самым, защиты окружающей среды, мы рекомендуем:
 - стремитесь использовать машину на полную загрузку.
 - программы предварительной стирки и замачивания применяйте только для сильнозагрязненных вещей.
 - используйте количество моющих средств с учетом жесткости воды, объема и степени загрязненности белья.

RU РОССИЯ - СЕРВИСНАЯ СЛУЖБА

Сервисное обслуживание и запасные части

В случае необходимости ремонта прибора, или если Вы хотите приобрести запасные части, обращайтесь в наш ближайший авторизованный сервисный центр (список сервисных центров при-

лагается). Если у вас возникли вопросы по использованию прибора или Вы хотите узнать о других приборах концерна ELECTROLUX, звоните на нашу информационную линию по телефону 8-800-200-3589.

RU Европейская Гарантия: Данное устройство поддерживается гарантией Electrolux в каждой из стран, перечисленных на обороте этого руководства, в течение срока, указанного в гарантии на устройство или в ином определенном законом порядке. В случае вашего перемещения из одной из этих стран в любую другую из нижеперечисленных стран, гарантия на устройство переместится вместе с вами при условии соблюдения следующих требований:

- Гарантия на устройство начинается действовать с даты, когда вы впервые приобрели это устройство, подтверждением которой будет служить предъявление действительного удостоверяющего покупку документа, выданного продавцом устройства.
- Гарантия на устройство действует в течение того же срока и в пределах того же объема работ и конструктивных частей, какие действуют в новой

стране вашего проживания применительно к данной конкретной модели или серии устройств.

- Гарантия на устройство является персональной для первоначального покупателя этого устройства и не может быть передана другому пользователю.
- Устройство установлено и используется в соответствии с инструкциями, изданными Electrolux, только в пределах домашнего хозяйства, т.е. не используется в коммерческих целях.
- Устройство установлено в соответствии со всеми применимыми нормативными документами, действующими в новой стране вашего проживания.

Положения настоящей Европейской Гарантии не нарушают никаких предоставленных вам по закону прав.



Дата производства данного изделия указана в серийном номере (serial number), где первая цифра номера соответствует последней цифре года производства, вторая и третья цифры номера – порядковому номеру недели. Например, серийный номер 11012345 означает, что изделие произведено на десятой неделе 2011 года.

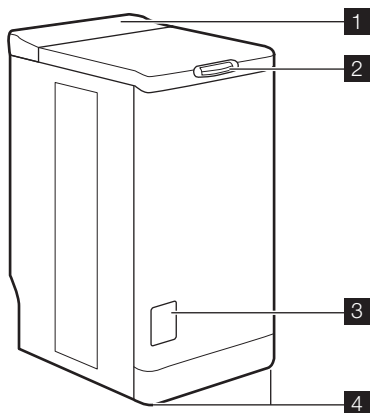

- 1 Ovládací panel
- 2 Tlačidlo veka
- 3 Kryt prístupu k filtru
- 4 Nastaviteľné nožičky

OVLÁDACÍ PANEL

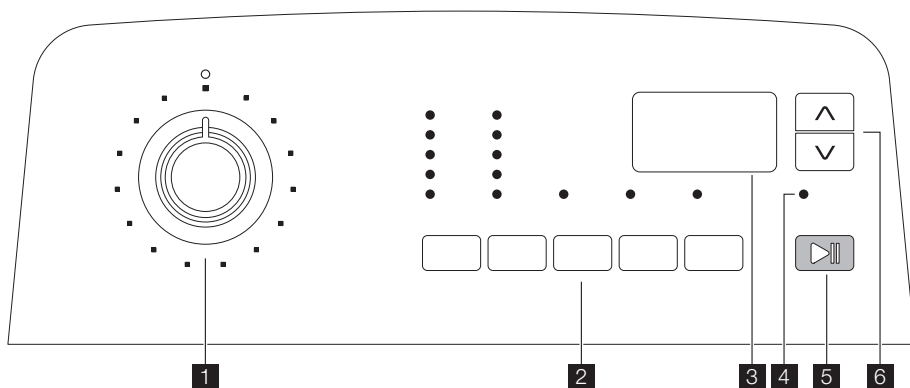

- 1 Volič programov
- 2 Tlačidlá a ich funkcie
- 3 Displej
- 4 Kontrolka „Extra plákanie“
- 5 Tlačidlo „Štart/Prestávka“
- 6 Tlačidlá funkcie „Time manager“

VÝZNAM SYMBOLOV

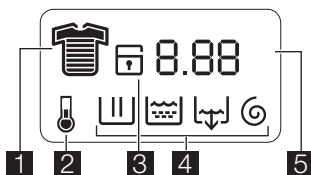

- 1 Time manager
- 2 Teplota
- 3 Detská poistka
- 4 Prebieha prací cyklus: Prepíeranie/
Pranie, Plákanie, Odčerpanie, Odstredovanie
- 5 Dĺžka cyklu alebo odpočítavanie časomera

ZÁSOBNÍKY

Na práškový prací prostriedok:

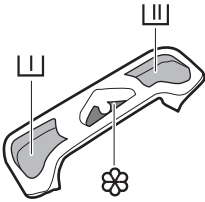

- ☐ Predpieranie
- ☐ Pranie
- ☼ Avivážny prostriedok (**výška hladiny nesmie presahovať symbol MAX ☐**)

Na tekutý prací prostriedok:

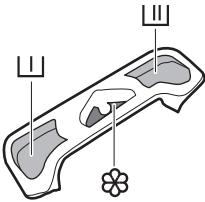

- ☐ Predpieranie (**výška hladiny nesmie presahovať symbol MAX**)
- ☐ Pranie (**výška hladiny nesmie presahovať symbol MAX**)
- ☼ Avivážny prostriedok (**výška hladiny nesmie presahovať symbol MAX ☐**)



BEZPEČNOSTNÉ POKYNY

Prečítajte si pozorne tieto pokyny pred montážou a uvedením spotrebiča do prevádzky. Návod na obsluhu uchovávajte v blízkosti spotrebiča.

VŠEOBECNÉ BEZPEČNOSTNÉ POKYNY

- Spotrebič sa nesnažte meniť ani upravovať. Vystavili by ste sa tak riziku.
- Pred spustením programu prania odstráňte z bielizne všetky mince, zatváracie špendlíky, sponky, skrutky, atď. Takéto predmety by počas prania mohli vážne poškodiť spotrebič.
- Používajte odporúčané množstvo pracieho prostriedku.
- Malé kusy bielizne (ponožky, opasky, atď.) uložte do malej plátenej tašky alebo do obliečky od vankúša.
- Po použití spotrebiča odpojte a uzavrite prítokovú hadicu.
- Pred čistením alebo údržbou vždy spotrebič odpojte od elektrickej siete.
- V práčke neperte odevy s kosticovou výstužou, neobrúbené alebo natrhnuté odevy.

INŠTALÁCIA

- Spotrebič vybalte alebo si ho dajte vybalit' ihneď po dodávke. Skontrolujte, či sa spotrebič počas prepravy nepoškodil. Všetky škody vzniknuté počas prepravy ohláste svojmu predajcovi.
- Pred montážou spotrebiča odstráňte všetky prepravné skrutky a obaly.
- Spotrebič môže pripojiť na prívod vody iba kvalifikovaný inštalatér.
- Prípadné zásahy do elektrickej siete v domácnosti môže vykonávať iba kvalifikovaný elektrikár.
- Presvedčte sa, že napájací elektrický kábel po montáži nezostal prichytený pod spotrebičom.
- Ak spotrebič uložte na koberec, uistite sa, že koberec nemôže upchať vetracie otvory v spodnej časti spotrebiča.
- Spotrebič musí byť vybavený zástrčkou s uzemnením podľa príslušných predpisov.
- Pred zapojením spotrebiča do elektrickej siete si pozorne prečítajte pokyny v kapitole "Zapojenie do elektrickej siete".
- Napájací elektrický kábel môže vymieňať iba autorizovaný servisný technik.

- Výrobca nezodpovedá za prípadné poškodenie spôsobené nesprávnou inštaláciou.

OPATRENIA PROTI NÍZKEJ TEPLOTE

Ak je práčka vystavená teplotám pod 0 °C, treba urobiť tieto opatrenia:

- Zavrite vodovodný ventil a odpojte prírodnú hadicu.
- Vložte koniec prírodnej a vypúšťacej hadice do misky položenej na podlahe.
- Zvoľte program Odčerpanie vody a nechajte ho bežať až do konca cyklu.
- Odpojte spotrebič od elektrickej siete otočením voliča programov do polohy "Stop" .
- Vytiahnite sieťovú zástrčku zo zásuvky.
- Vymeňte prírodnú a vypúšťaciu hadicu. Tak vypustíte všetku vodu z hadíc a zabránite tvorbe ľadu, ktorý by mohol spotrebič poškodiť.

Pred opätovným spustením spotrebiča sa uistite, že je umiestnený v oblasti, kde teplota neklesá pod bod mrazu.

POUŽITIE



- Spotrebič je určený na bežné používanie v domácnosti. Spotrebič nepoužívajte na komerčné, priemyselné alebo iné účely.

OSOBNÉ NASTAVENIA

DETSKÁ POISTKA

Táto voliteľná funkcia ponúka dva spôsoby uzamknutia:



- Ak funkciu aktivujete po spustení pracieho cyklu, nie je možné zmeniť voliteľné funkcie ani program. Cyklus sa uskutoční a voliteľnú funkciu musíte deaktivovať, aby bolo možné spustiť nový cyklus.
- Ak funkciu aktivujete pred spustením pracieho cyklu, spotrebič nebude možné spustiť.

Detskú poistku aktivujete zapnutím spotrebiča a súčasným stlačením tlačidla „Tekutý prací prostriedok“  a „Posunutý štart“ . Tlačidlá podržte stlačené, kým sa na displeji neobjaví potvrdzujúci symbol . Spotrebič uloží voľbu funkcie do pamäte. Ak chcete detskú poistku vypnúť, zopakujte tento proces.

- Pred práním si prečítajte pokyny na etikele bielizne, ktorú chcete prať.
- Do práčky nevkladajte bielizeň, u ktorej sa na odstránenie škvŕn používal benzín, alkohol, trichlóretylén, atď. Ak sa na odstránenie škvŕn používali takéto prostriedky, počkajte, kým sa vyparí a až potom vložte bielizeň do bubna.
- Vyprázdňte vrecká a bielizeň zložte.
- Tento spotrebič nie je určený, aby ho používali osoby (vrátane detí) so zníženými fyzickými, zmyslovými alebo rozumovými schopnosťami, nedostatočnými skúsenosťami a vedomosťami, ak nie je zabezpečený dohľad alebo poučenie o používaní spotrebiča zo strany osoby zodpovednej za ich bezpečnosť. Nenechajte deti bez dozoru, aby ste mali istotu, že sa nebudú so spotrebičom hrať.



ZVUKOVÉ SIGNÁLY

Aktivovaný zvukový signál zaznie po stlačení tlačidla, na konci programu a pri indikácii poruchy.

Zvukový signál deaktivujete zapnutím spotrebiča a súčasným stlačením tlačidla „Predpieranie“  a „Tekutý prací prostriedok“ . Tlačidlá podržte stlačené, kým nezaznie zvukový signál. Signál je aktívny len v prípade alarmu. Signál môžete znova aktivovať zopakovaním toho istého postupu.

VOLITEĽNÁ FUNKCIA „PLÁKANIE PLUS“

Práčka pridá jeden alebo viacero plákaní počas cyklu prania. Táto voliteľná funkcia sa odporúča pre ľudí s citlivou pokožkou a v oblastiach s mäkkou vodou.

Stlačte a niekoľko sekúnd podržte tlačidlá „Odstreďovanie“  a „Predpieranie“ . Rozsvieti sa ukazovateľ „Plákanie plus“ .

Voliteľná funkcia je aktívna nepretržite, aj po vypnutí spotrebiča. Aby ste ju zrušili, zopakujte proces.

AKO SPUSTIŤ CYKLUS PRANIA?

PRVÉ POUŽITIE

- i** • Zabezpečte, aby elektrické a vodovodné pripojky zodpovedali pokynom na inštaláciu.
- Odstráňte vložku z polystyrénu a všetky ostatné predmety v bubne.

- Spustíte prvý cyklus prania pri 90 °C. Do práčky nevkladajte bielizeň, použite iba prací prostriedok na vyčistenie zásobníka vody.

KAŽDODENNÉ POUŽÍVANIE

VKLADANIE BIELIZNE

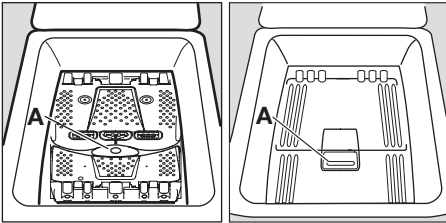

- Otvorte veko spotrebiča
- Otvorte bubon stlačením blokovačieho tlačidla A⁵⁾: Automaticky sa otvoria dve poistky.
- Vložte bielizeň, zavrite bubon a veko práčky

- !** **Varovanie** Pred zavretím veka práčky sa uistite, že bubon je riadne zavretý:
- Keď sú zavreté obe poistky,
 - blokovačie tlačidlo A je uvoľnené.

DÁVKOVANIE PRACÍCH PROSTRIEDKOV

Nainštalujte vybraný dávkovač pracieho prostriedku. Do dávkovacích priehradiek na pranie [II] a predpieranie [I] (ak ste zvolili voľbu „predpieranie“) nasypete prací prostriedok. Podľa potreby nalejte avivážny prípravok do priehradky [8].

NASTAVENIE POŽADOVANÉHO PROGRAMU

Volič programov nastavte na požadovaný program. Tlačidlo Štart/Pauza [▶] bliká na zeleno.

Ak volič programov otočíte počas prebiehajúceho cyklu do polohy iného programu,

5) V závislosti od modelu.

spotrebič nespustí novonastavený program. Bliká Err a tlačidlo Štart/Pauza [▶] bude niekoľko sekúnd blikáť načerveno.

NASTAVENIE TEPLoty

Teplota sa zvyšuje alebo znižuje opakovaným stlačením tlačidla „Teplota“ [⬇] (pozri „Tabuľka programov“). Symbol [✕] zodpovedá praniu v studenej vode.

VÝBER RÝCHLOSTI ODSŤREĎOVANIA

Stlačením tlačidla „Odstredovanie“ [⦿] zmeníte rýchlosť odstreďovania.

Maximálne rýchlosti odstreďovania:

na bavlnu, ekologické pranie, vlnu, spodnú bielizeň, džínsy: 1 000 ot./min., na syntetiku, jednoduché žehlenie, intenzívne pranie športového oblečenia: 900 ot./min., na jemnú bielizeň, hodváb, športovéoblečenie: 700 ot./min

Po skončení programu, ak ste nastavili „Plákanie stop“ [□] alebo „Nočný tichý cyklus plus“ [⊕], musíte nastaviť program „Odstredovanie“ [⦿] alebo „Odčerpanie“ [⌊], čím ukončíte cyklus a vypustíte vodu.

Nočný tichý cyklus plus: cyklus neobsahuje odstreďovanie a končí s vodou v bubne.

VÝBER VOLITEĽNÝCH FUNKCIÍ

Rôzne voliteľné funkcie musíte nastaviť po nastavení programu a pred stlačením tlačidla „Štart/Pauza“ [▶] (pozri „Tabuľka programov“). Stlačte želané tlačidlo (tlačidlá); rozsvietia sa príslušné kontrolky. Po opätovnom stlačení kontrolky zhasnú. Ak nie je

niektorá z voliteľných funkcií kompatibilná so zvoleným programom, na displeji sa rozbliká „Err“ a začne blikáť červená kontrolka na tlačidle „Štart/Pauza“ .

VOLITELNÁ FUNKCIA "PREDPIERANIE"





Spotrebič vykonáva predpieranie pri max. teplote 30°C.





VOLITELNÁ FUNKCIA „TEKUTÝ PRACÍ PROSTRIEDOK“



Táto voliteľná funkcia umožňuje prispôbiť cyklus, ak použijete tekutý prací prostriedok.

POSUNUTÝ ŠTART

Táto voliteľná funkcia umožňuje posunúť spustenie programu prania v krokoch po 30, 60, 90 minút, 2 hodiny až 20 hodín. Na displeji sa na niekoľko sekúnd zobrazí zvolený čas posunutia.

Pred stlačením tlačidla „Štart/Prestávka“  môžete kedykoľvek zmeniť alebo zrušiť nastavený posunutý štart tak, že znovu stlačíte tlačidlo „Posunutý štart“  (symbol  označuje okamžité spustenie programu). Ak ste už stlačili tlačidlo Štart/Pauza  a chcete zmeniť alebo zrušiť posunutý štart, postupujte nasledovne:

- Ak chcete zrušiť posunutý štart a cyklus spustiť ihneď, stlačte tlačidlo Štart/Pauza  a potom Posunutý štart . Stlačením tlačidla Štart/Pauza  spustíte cyklus.
- Ak chcete zmeniť dobu posunutia časovača, otočte volič programu do polohy Stop  a preprogramujte cyklus.

Počas doby posunutého štartu bude veko zablokované. Ak ho potrebujete otvoriť, musíte najprv prerušiť činnosť spotrebiča stlačením tlačidla Štart/Pauza . Po opätovnom zatvorení veka stlačte tlačidlo Štart/Pauza .

TIME MANAGER

Cyklus môžete predĺžiť alebo skrátiť pomocou tlačidiel Time Manager™ . Zobrazuje sa aj úroveň zašpinenia bielizne.

Úroveň znečistenia	Ikona	Druh tkaniny
Intenzívny		Na veľmi znečistenú bielizeň
Normálny		Na bežne znečistenú bielizeň
Denný		Pre denne nosenú bielizeň
Ľahký		Na mierne znečistenú bielizeň
Rýchly ¹⁾		Na málo znečistenú bielizeň
Super rýchly ¹⁾		Pre kusy bielizne, ktoré ste používali alebo nosili veľmi krátko
Osvieženie bielizne ¹⁾		Iba na osvieženie bielizne
Super osvieženie bielizne ¹⁾		Na osvieženie iba niekoľkých kusov bielizne

1) Na použitie pri polovičnej náplni.

2) Symbol bliká a mizne: tento cyklus prania je len na osvieženie bielizne.

Dostupnosť týchto rôznych úrovní sa mení v závislosti od nastaveného druhu programu.

ŠTART PROGRAMU

Cyklus zapnete tlačidlom „Štart/Prestávka“  a príslušný ukazovateľ sa rozsvieti nazeľno. Je normálne, ak sa volič programu počas cyklu nebude pohybovať. Na displeji sa zobrazí symbol aktuálnej fázy a zostávajúci čas. Ak ste zvolili funkciu Posunutý štart, na displeji sa zobrazuje odpočítavanie.

 Odtokové čerpadlo môže byť v prevádzke krátku dobu keď spotrebič napúšťa vodu.

OHRIEVANIE

Počas cyklu sa rozsvieti symbol , keď sa spotrebič ohrieva na správnu teplotu.



PRERUŠENIE PROGRAMU

Pridávanie bielizne počas prvých 10 minút

Stlačte tlačidlo „Štart/Pauza“ : kým bude činnosť práčky prerušená, bude blikáť príslušná zelená kontrolka. Veko možno otvoriť.

riť do 2 minút po zastavení práčky. Program bude pokračovať po opätovnom stlačení tlačidla Štart/Pauza  .



Zmeny počas prebiehajúceho programu

Ak chcete zmeniť prebiehajúci program, musíte najskôr prerušiť činnosť práčky stlačením tlačidla Štart/Pauza  . Ak zmena nie je možná, na displeji bude blikať nápis „Err“ a na tlačidle „Štart/Pauza“  bude niekoľko sekúnd blikať červená kontrolka. Ak stále chcete zmeniť program, musíte prebiehajúci program zrušiť (pozrite nižšie).

Zrušenie programu

Ak chcete program zrušiť, otočte volič programov do polohy „Stop“  .





KONIEC PROGRAMU

Prací program skončí automaticky, kontrolka tlačidla „Štart/Pauza“  zhasne a na displeji začne blikať  . Veko možno otvoriť do 2 minút po zastavení práčky. Otočte koliesko voliča programu do polohy „Stop“  . Vyberte bielizeň. Odpojte spotrebič od elektrickej siete a zatvoríte vodovodný ventil.

Pohotovostný režim : po ukončení programu sa po niekoľkých minútach aktivuje systém na úsporu energie. Jas displeja sa stlmí. Stlačením ľubovoľného tlačidla sa režim úspory energie skončí.

TABUĽKA PROGRAMOV

Program/Typ prania	Náplň	Voliteľné funkcie
 Bavlna (studená voda – 90°) : Biela alebo farebná bielizeň, napr. bežne znečistený pracovný odev, posteľná bielizeň, obrusy, spodná bielizeň a uteráky.	6,0 kg	Plákanie stop, Nočný tichý cyklus plus, Predpieranie, Tekutý prací prostriedok, Plákanie plus, Time manager, Posunutý štart
 Syntetika (studená voda – 60°) : Syntetické materiály, spodná bielizeň, farebné materiály, nekrčivé košeľe a blúzky.	2,5 kg	Plákanie stop, Nočný tichý cyklus plus, Predpieranie, Tekutý prací prostriedok, Plákanie plus, Time manager, Posunutý štart
 Jemná bielizeň (studená voda – 40°) : Pre všetky jemné materiály, napríklad záclony.	2,5 kg	Plákanie stop, Nočný tichý cyklus plus, Predpieranie, Tekutý prací prostriedok, Plákanie plus, Time manager, Posunutý štart
 Vlna (studená voda – 40°) : Vlnené materiály určené na pranie v práčke, s označením „čistá strižná vlna, určená na pranie v práčke, nezráža sa“.	1,0 kg	Plákanie stop, Nočný tichý cyklus plus, Tekutý prací prostriedok, Posunutý štart
 Hodváb (studená voda – 30°) : Materiály, ktoré možno prať v práčke pri 30 °C.	1,0 kg	Plákanie stop, Nočný tichý cyklus plus, Tekutý prací prostriedok, Posunutý štart
 Spodná bielizeň (studená voda – 40°) : Pre veľmi jemné materiály, napr. spodnú bielizeň.	1,0 kg	Plákanie stop, Nočný tichý cyklus plus, Tekutý prací prostriedok, Posunutý štart
 Plákanie : Pri tomto programe možno plákať ručne vypranú bielizeň.	6,0 kg	Plákanie stop, Nočný tichý cyklus plus, Plákanie plus, Posunutý štart
 Odčerpávanie : Spustí cyklus odčerpávania vody po programe s funkciou Plákanie stop (Nočný cyklus plus).	6,0 kg	
 Odstredovanie : Cyklus odstredovania od 700 do 1 000 ot./min. po programe Plákanie stop (Nočný cyklus plus).	6,0 kg	Posunutý štart

Program/Typ prania	Náplň	Voliteľné funkcie
 Úsporný¹⁾ (40° – 90°): Biela alebo farebná bielizeň, napr. bežne znečistený pracovný odev, posteľná bielizeň, obrusy, spodná bielizeň, uteráky.	6,0 kg	Plákanie stop, Nočný tichý cyklus plus, Predpieranie, Tekutý prací prostriedok, Plákanie plus a Posunutý štart
 Jednoduché žehlenie (studená voda – 60°): Na pranie bavlny a syntetiky. Zmierňuje krčenie a uľahčuje žehlenie.	1,0 kg	Plákanie stop, Predpieranie, Tekutý prací prostriedok, Plákanie plus a Posunutý štart
 Džínsy (studená voda – 60°): Na pranie džínsových odevov. Aktivovaná funkcia Plákanie plus.	3,0 kg	Plákanie stop, Nočný tichý cyklus plus, Predpieranie, Tekutý prací prostriedok a Posunutý štart
 Intenzívne pranie športového oblečenia (studená voda – 40°): Na špinavé športové odevy. Aktivuje sa voliteľná funkcia predpierania.	2,5 kg	Plákanie stop, Nočný tichý cyklus plus, Tekutý prací prostriedok, Plákanie plus a Posunutý štart
 Šport (30°): Na pranie športových odevov.	2,5 kg	Plákanie stop, Tekutý prací prostriedok a Posunutý štart

1) Štandardné programy pre hodnoty spotreby podľa štítku energetickej účinnosti. Podľa smernice 1061/2010, programy „Úsporný 60 °C“ a „Úsporný 40 °C“ zodpovedajú programom „štandardný program bavlna 60 °C“ a „štandardný program bavlna 40 °C“. Sú to najúčinnnejšie programy vhodné na pranie normálne znečisteného bavlneného oblečenia z hľadiska kombinovanej spotreby energie a vody.

SPOTREBA

 Údaje v tejto tabuľke sú približné. Údaje ovplyvňuje množstvo faktorov: množstvo a druh bielizne, teplota vody a okolitá teplota.

Programy	Náplň (kg)	Spotreba energie (v kWh)	Spotreba vody (litre)	Približná dĺžka programu (minúty)	Zvyšková vlhkosť (%) ¹⁾
Bavlna 60 °C	6	1.20	55	150	60
Bavlna 40 °C	6	0.85	55	140	60
Syntetika 40 °C	2.5	0.55	44	80	37
Jemná bielizeň 40 °C	2.5	0.50	48	70	37
Vlna/ručné pranie 30 °C	1	0.35	50	61	32
Štandardné programy na bavlnu					
Štandardný program bavlna 60 °C	6	1.02	52	240	60
Štandardný program bavlna 60 °C	3	0.80	40	165	60
Štandardný program bavlna 40 °C	3	0.66	40	140	60

1) Na konci fázy odstreďovania.

Vypnutý režim (W)	Pohotovostný režim (W)
0.10	1.60

OŠETROVANIE A ČISTENIE

Spotrebič pred čistením odpojte od elektrickej siete.

ODSTRAŇOVANIE VODNÉHO KAMEŇA

Ak chcete odstrániť vodný kameň, použite vhodný nekorozívny produkt určený pre práčky. Prečítajte si pokyny na výrobku, kde je uvedené odporúčané dávkovanie a ako často treba odstraňovať vodný kameň.

PLÁŠŤ PRAČKY

Na očistenie vonkajšieho povrchu spotrebiča použite teplú mydlovú vodu. Nikdy nepoužívajte alkohol, rozpúšťadlá alebo podobné produkty.

ZÁSOBNÍK

Čistenie :

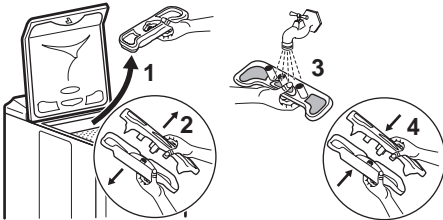

VÝPUSTNÝ FILTER

Pravidelne čistite filter, ktorý sa nachádza v spodnej časti spotrebiča:

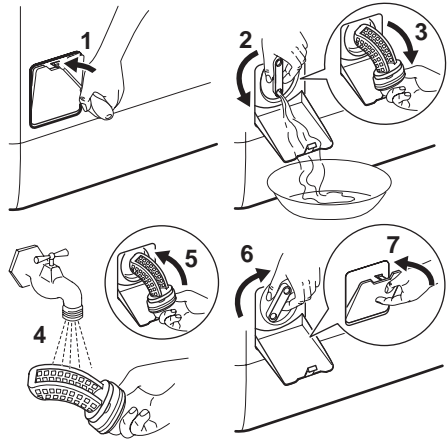

FILTRE PRÍTOKU VODY

Pri čistení postupujte nasledovne:

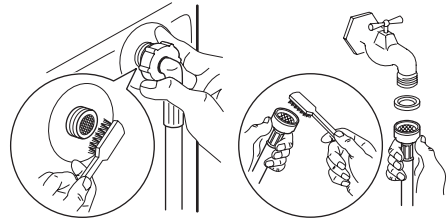

PROBLÉMY POČAS PREVÁDZKY

Spotrebič prešiel viacerými výstupnými kontrolami vo výrobnom závode. Ak by však došlo k poruche, najskôr si, prosím, prečítajte nižšie uvedený text a až potom kontaktujte servisné stredisko.

tajte nižšie uvedený text a až potom kontaktujte servisné stredisko.

Problémy	Príčiny
Práčka sa nespustí alebo sa nenaplní vodou:	<ul style="list-style-type: none"> • spotrebič nie je správne zapojený do elektrickej siete, sieť nefunguje, • veko spotrebiča a poistky bubna nie sú pevne zatvorené, • nebol správne zvolený príkaz na spustenie programu, • nastal výpadok elektrickej siete, • bola odpojená dodávka vody, • zavretý vodovodný ventil, • znečistené filtre prítoku vody, • na prítokovej hadici sa objaví červená značka¹⁾.
Spotrebič sa naplní vodou a hneď vzápätí sa vyprázdni:	<ul style="list-style-type: none"> • Odtokový diel v tvare U je nainštalovaný príliš nízko (pozri časť Inštalácia).

Problémy	Príčiny
Práčka nepláka alebo sa nevyprázdňuje:	<ul style="list-style-type: none"> • odtoková hadica je zablokovaná alebo ohnutá, • výpustný filter je zablokovaný, • aktivoval sa snímač rovnováhy: nerovnomerné rozloženie bielizne v bubne, • bol nastavený program „Odčerpanie vody“ alebo „Nočný tichý cyklus plus“ alebo „Plákanie stop“, • nevhodná výška odtokového dielu v tvare U.
Rozliata voda okolo práčky:	<ul style="list-style-type: none"> • príliš veľké množstvo pracieho prostriedku spôsobilo vytečenie peny, • prací prostriedok nie je vhodný na pranie v práčke, • odtokový diel v tvare U nie je správne nainštalovaný, • výpustný filter nebol namontovaný do pôvodnej polohy, • únik vody z prírodnej hadice.
Neuspokojivé výsledky prania:	<ul style="list-style-type: none"> • prací prostriedok nie je vhodný na pranie v práčke, • v bubne je príliš mnoho bielizne, • nevhodný cyklus prania, • nedostatočné množstvo pracieho prostriedku.
Spotrebič vibruje a je hlučný:	<ul style="list-style-type: none"> • neboli odstránené všetky kusy obalu zo spotrebiča (pozrite časť Inštalácia), • spotrebič nie je vo vodorovnej polohe a je nevyvážený, • spotrebič je umiestnený príliš blízko steny alebo nábytku, • nerovnomerné rozloženie bielizne v bubne, • príliš málo bielizne.
Cyklus prania trvá príliš dlho:	<ul style="list-style-type: none"> • znečistené filtre prítoku vody, • bola odpojená dodávka vody alebo nastal výpadok v elektrickej sieti, • aktivoval sa snímač prehriatia motora, • teplota prítoku vody je nižšia ako zvyčajne, • aktivoval sa bezpečnostný systém detekcie peny (príliš mnoho pracieho prostriedku) a práčka začala vypúšťať penu, • aktivoval sa snímač rovnováhy : práčka pridala ešte jednu fázu, aby sa bielizeň v bubne rozložila rovnomernejšie.
Práčka zastaví počas cyklu prania:	<ul style="list-style-type: none"> • porucha dodávky vody alebo elektriny, • je nastavená funkcia Rinse hold (Plákanie stop), • sú otvorené poistky bubna.
Veko sa po ukončení cyklu neotvára:	<ul style="list-style-type: none"> • „okamžité otvorenie“ ¹⁾ kontrolka sa nerozsvieti, • príliš vysoká teplota v bubne, • veko sa odblokuje 1 – 2 minúty po skončení cyklu¹⁾.
Na displeji sa zobrazí kód poruchy E40 ²⁾ a tlačidlo „Štart/Pauza“ začne načerveno blikať. ³⁾ :	<ul style="list-style-type: none"> • veko nie je riadne zatvorené.
Na displeji sa zobrazí kód poruchy E20 ²⁾ a začne blikať červená kontrolka na tlačidle „Štart/Pauza“ ³⁾ :	<ul style="list-style-type: none"> • výpustný filter je zablokovaný, • odtoková hadica je zablokovaná alebo ohnutá, • odtoková hadica je uchytená príliš vysoko (pozri časť „Inštalácia“), • odtokové čerpadlo je zablokované, • potrubie je zablokované.
Na displeji sa zobrazí kód poruchy E10 ²⁾ a začne blikať červená kontrolka na tlačidle „Štart/Pauza“ ³⁾ :	<ul style="list-style-type: none"> • zavretý vodovodný ventil, • bola odpojená dodávka vody. • na prítokovej hadici sa objaví červená značka¹⁾.

Problémy	Príčiny
Na displeji sa zobrazí kód poruchy EFO ²⁾ a začne blikať červená kontrolka na tlačidle „Štart/Pauza“ ³⁾ :	<ul style="list-style-type: none"> výpustný filter je zablokovaný, bol aktivovaný bezpečnostný systém proti vytopeniu, prosíme, dodržte tento postup: <ul style="list-style-type: none"> zavorte vodovodný ventil, pred odpojením sieťovej zástrčky 2 minúty vypúšťajte vodu zo spotrebiča, obráťte sa na miestne servisné stredisko.
Avivážny prostriedok zo zásobníka vyteká priamo do bubna:	<ul style="list-style-type: none"> množstvo aviváže presahuje značku MAX.

1) V závislosti od modelu.

2) Pri niektorých modeloch môžu zaznieť zvukové signály

3) Po vyriešení problémov stlačte tlačidlo „Štart/Pauza“ a znovu spustíte prerušený program.

PRACIE A PRÍDAVNÉ PROSTRIEDKY

Používajte výhradne pracie prostriedky a prídavné prostriedky pre práčky. Neodporúčame zmiešavať rozličné typy pracích prostriedkov. Bielizeň by sa mohla poškodiť. Práškové pracie prostriedky možno používať bez obmedzenia.

Používajte dávkovač pracieho prostriedku prispôsobený používaným typom pracích prostriedkov:

- práškový, tablety alebo dávkový prací prostriedok v dávkovači práškového pracieho prostriedku.

- tekutý prací prostriedok v dávkovači tekutého pracieho prostriedku.

Neodporúčame používať gélové pracie prostriedky v dávkovači tekutého pracieho prostriedku. Niektoré tekuté pracie prostriedky neodporúčame do dávkovača tekutého pracieho prostriedku. Dodržiavajte pokyny na balení.

TECHNICKÉ CHARAKTERISTIKY

ROZMERY	Výška Šírka Hĺbka	850 mm 400 mm 600 mm
ELEKTRICKÉ NAPÄTIE /FREKVEN- CIA ELEKTRICKÝ PRÍKON		230 V / 50 Hz 2300/ W
TLAK VODY	Minimálny Maximálny	0,05 MPa (0,5 bar) 0,8 MPa (8 bar)
Prípojka na vodu		Typ 20/27

INŠTALÁCIA

Pred prvým použitím spotrebiča odstráňte všetky časti obalov, ktoré slúžia na ochranu počas prepravy. Obal si odložte pre prípad prepravy v budúcnosti: Počas prepravy nezabezpečeného spotrebiča sa môžu poškodiť vnútorné komponenty, môžu vzniknúť netesnosti a poruchy. Spotrebič sa môže poškodiť aj pri fyzickom kontakte.

ROZBALENIE

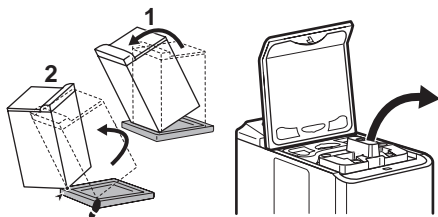

ODBLOKOVANIE

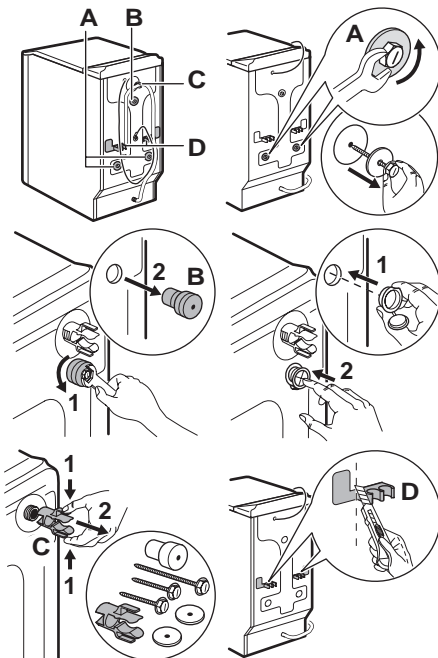

Ak chcete nainštalovať práčku zároveň s okolitým nábytkom, postupujte podľa obrázku D.

PRÍVOD VODY

Nainštalujte prívodnú hadicu na zadnú časť práčky podľa tohto postupu. Neinštalujte znova hadicu, ktorá už bola používaná. Prívodná hadica sa nesmie predlžovať. Ak je hadica príliš krátka, obráťte sa na autorizované servisné stredisko.

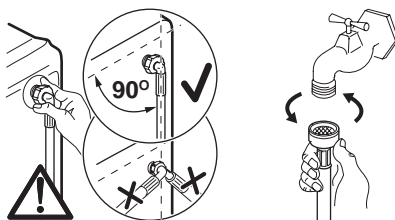

Otvorte vodovodný ventil. Skontrolujte, či niekde neuniká voda.

VYPUSTENIE VODY

Pripojte U-člen na výpustnú hadicu. Všetky časti výpustného systému umiestnite do výpustnice (alebo do umývadla) vo výške 70-100 cm. Uistite sa, že všetky časti sú umiestnené v správnej polohe. Do konca hadice musí prenikat' vzduch, aby nedošlo k sifónovému efektu. Nikdy nenaťahujte výpustnú hadicu. Ak je hadica príliš krátka, obráťte sa na servisné stredisko.

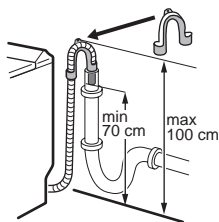

ELEKTRICKÉ ZAPOJENIE

Túto automatickú práčku možno zapojiť iba do jednofázovej siete 230 V. Skontrolujte poistky: 10 A na 230 V. Spotrebič sa nesmie zapájať do predlžovačky alebo viaczásovkového rozbočovača. Uistite sa, že zástrčka je uzemnená a zodpovedá aktuálnym požiadavkám predpisov.

UMIESTNENIE

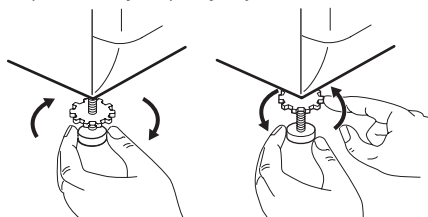

Spotrebič umiestnite na rovný, tvrdý povrch v dobre vetranom priestore. Uistite sa, že spotrebič sa nedotýka steny alebo iného nábytku. Pri správnom vyvážení spotrebiča nevznikajú vibrácie, hluk a spotrebič sa počas prevádzky nepohybuje.



OCHRANA ŽIVOTNÉHO PROSTREDIA

Symbol  na výrobku alebo na jeho obale, návode na použitie a záručnom liste znamená, že s výrobkom sa nesmie zaobchádzať ako s komunálnym odpadom. Namiesto toho je potrebné ho odovzdať do najbližšieho zmluvného zberného dvora vykonávajúceho zber odpadu z elektrozariadení za účelom jeho ďalšieho zhodnotenia a spracovania, prípadne predajni pri kúpe nového výrobku, ak táto predajňa uskutočňuje spätný odber. Prispajte preto k tomu, aby bol odpad zhodnotený a zneškodnený environmentálne vhodným spôsobom tak, aby sa predišlo jeho negatívnym vplyvom na životné prostredie a ľudské zdravie. Podrobnejšie informácie nájdete na internetovej stránke www.envidom.sk.

LIKVIDÁCIA SPOTREBIČA

 Všetky materiály označené symbolom  sú recyklovateľné. Takéto materiály odovzdajte na skládke recyklovateľné-

ho odpadu (informujte sa u miestnych úradov). Pri likvidácii spotrebiča odstráňte všetky súčiastky, ktoré môžu byť nebezpečné pre iné osoby: spotrebič odpojte od elektrickej siete a odrežte napájací kábel v spodnej časti spotrebiča.

OCHRANA ŽIVOTNÉHO PROSTREDIA

 Odporúčame dodržiavať tieto pokyny z dôvodu úspory vody a energie, čo prispieva k ochrane životného prostredia:

- Vždy, keď je to možné, spotrebič naplňte na plnú kapacitu a neperte čiastočné dávky bielizne.
- Programy s predpieraním a namáčaním používajte iba u silno znečistenej bielizne.
- Použite vhodné množstvo pracieho prostriedku na príslušný stupeň tvrdosti vody, veľkosť náplne a stupeň znečistenia bielizne.

SLOVENSKO - ZÁRUKA/SERVISNÁ SLUŽBA

Electrolux Slovakia poskytuje záručnú dobu 2 roky od dňa zakúpenia spotrebiča. Podrobnosti o záručných podmienkach sa dozviete zo záručného listu, ktorý obdržíte od svojho predajcu pri kúpe spotrebiča. Sú-

časťou záručného listu je aj zoznam zmluvných servisných partnerov.

Electrolux Slovakia s.r.o., Galvaniho 17/B, 821 04 Bratislava. tel: (02) 32141334 – 5, fax: (02) 43336976 www.electrolux.sk

 Európska Záruka: Spoločnosť Electrolux poskytuje na tento spotrebič záruku vo všetkých krajinách, ktorých zoznam sa uvádza na zadnej strane, v priebehu záručnej lehoty uvedenej v záruke na spotrebič alebo určenej zákonom. Ak sa presťahujete z jednej z týchto krajín do inej krajiny, ktorá sa uvádza v zozname, pri splnení nasledujúcich podmienok záruka na spotrebič prechádza spolu s vami:-

- Záručná lehota na spotrebič začína plynúť dátumom prvého zakúpenia spotrebiča preukázaného predložením platného dokumentu o kúpe vydaného predajcom tohto spotrebiča.
- Záručná lehota na spotrebič je rovnaká a jej rozsah je zhodný z hľadiska práce a

dielcov, ako u záruky existujúcej vo vašej novej krajine pobytu pre daný konkrétny model alebo typový rad spotrebičov.

- Záruka na spotrebič platí osobne pre pôvodného kupujúceho spotrebiča a nemôže byť prevedená na iného používateľa.
- Spotrebič bol nainštalovaný a používaný v súlade s pokynmi vydanými spoločnosťou Electrolux a používa sa iba v rámci domácnosti, t. j. nepoužíva sa na komerčné účely.
- Spotrebič bol nainštalovaný v súlade so všetkými príslušnými predpismi platnými vo vašej novej krajine pobytu.

Ustanovenia tejto Európskej záruka nemajú žiadny vplyv na práva, ktoré máte zo zákona.



www.electrolux.com/shop

